

Instrukcja montażu i obsługi
automatyczny kocioł na pellet

Smart Fire



Niniejsza instrukcja powinna być przechowywana przez użytkownika.

Celem zachowania gwarancji oraz długotrwałej i bezpiecznej pracy kotła należy bezwzględnie przestrzegać niniejszej instrukcji.

Z dniem 5 marca 2012 Partnerzy Serwisu HKS LAZAR posiadają uprawnienia serwisu HKS LAZAR do rozruchów zerowych, przeglądów rocznych oraz usuwania awarii urządzeń HKS LAZAR.

Wszelkie zmiany i prawa autorskie zastrzeżone.

Data aktualizacji: 05/12/2013

Szanowni Użytkownicy kotła Smart Fire!

Dziękujemy za zaufanie jakim nas Państwo obdarzyli. Dołożymy wszelkich starań, aby użytkowanie naszego urządzenia było: bezawaryjne, komfortowe i przyniosło Państwu wiele satysfakcji.

Zakupiony przez Państwa kocioł Smart Fire należy do grona najbardziej zaawansowanych technologicznie urządzeń, przystosowanych do spalania ekologicznego paliwa – granulatu pellet. Kocioł zaprojektowano i wykonano zgodnie z aktualnymi trendami, wykorzystując najnowsze dostępne technologie. Przyjęte rozwiązania pozwalają zapewnić kotłowi Smart Fire bardzo wysoką sprawność cieplną – model SF 21 ponad 91% – w pełnym zakresie mocy kotła.

W celu zapewnienia Państwu najwyższego komfortu obsługi oraz zminimalizowania ilości operacji wykonywanych w czasie eksploatacji, kocioł Smart Fire został wyposażony w:

- nowoczesny palnik z automatycznym systemem czyszczenia;
- system manualnego czyszczenia wymiennika;
- automatyczną zapalarkę.

Cechy te sprawiły, że kocioł Smart Fire otrzymał świadectwo urządzenia spełniającego kryteria standardu energetyczno – ekologicznego.



URZĄDZENIE PRZYJAZNE ŚRODOWISKU

Prosimy o zapoznanie się z niniejszą instrukcją oraz załączoną instrukcją sterownika, aby użytkowanie kotła było bezpieczne. W przypadku jakichkolwiek wątpliwości służymy pomocą.

Z poważaniem,

Marcin Lazar

Spis treści

1	Informacje ogólne.....	4
2	Zalecenia.....	4
3	Wymagania dotyczące bezpieczeństwa.....	5
4	Dane techniczne kotła.....	7
5	Budowa kotła.....	8
6	Rodzaje paliwa.....	14
7	Aparatura zabezpieczająca i regulacyjna.....	15
	7.1 Czujnik zbliżeniowy pojemnościowy.....	15
	7.2 Przepustnice powietrza pierwotnego i wtórnego.....	18
	7.3 Wymiana zapalarki.....	19
8	Instrukcja obsługi dla użytkownika.....	20
	8.1 Rozpoczęcie pracy kotła.....	20
	8.2 Praca kotła.....	20
	8.3 Konserwacja oraz czyszczenie kotła.....	22
	8.4 Wygaszanie kotła.....	25
9	Instrukcja instalacji kotła.....	26
	9.1 Wnoszenie kotła.....	27
	9.2 Kotłownia – umiejscowienie urządzenia.....	27
	9.3 System kominowy.....	28
	9.4 Instalacja grzewcza.....	30
	9.5 Grupa hydrauliczna z zaworem termostatycznym TV.....	33
10	Serwisowanie kotła.....	35
	10.1 Kontrola przed rozruchem.....	35
	10.2 Rozruch zerowy.....	36
	10.3 Usuwanie awarii.....	36
	10.4 Przegląd roczny.....	37
11	Likwidacja urządzenia po okresie użytkowania.....	38
12	Warunki gwarancji i odpowiedzialności.....	38
13	Atesty i deklaracje.....	41
14	Fabryczne ustawienia kotła.....	46

1 Informacje ogólne.

Kocioł Smart Fire jest wysokozaawansowanym technicznie urządzeniem do spalania pellet. W skład wyposażenia kotła wchodzi: sterownik realizujący regulację pogodową, system manualnego czyszczenia wymiennika, nowoczesny palnik ze stali nierdzewnej, automatyczny system czyszczenia palnika oraz automatyczna zapalarka. Służy on do ogrzewania budynków za pośrednictwem instalacji centralnego ogrzewania z obiegiem pompowym lub grawitacyjnym oraz podgrzewania wody użytkowej w bojlerach.

Standardowo wraz z kotłem Smart Fire dostarczane są:

- Instrukcja montażu i obsługi;
- Instrukcja sterownika;
- Szuflada popielnika;

Kocioł Smart Fire należy do grupy urządzeń niskotemperaturowych i nie podlega rejestracji w rejonowym Urzędzie Dozoru Technicznego.

Kotły na paliwa stałe przystosowane do pracy w **układzie zamkniętym** podlegają ograniczonemu dozorowi technicznemu. Użytkownik kotła po jego zainstalowaniu, a przed włączeniem kotła do eksploatacji powinien go zgłosić do Urzędu Dozoru Technicznego

2 Zalecenia.

Należy bezwzględnie przestrzegać niniejszej instrukcji.

Pierwsze uruchomienie kotła i związane z tym czynności oraz wszelkie inne prace przy kotle przeznaczone dla serwisanta może wykonywać jedynie serwis producenta.

Należy stosować wyłącznie paliwo opisane w niniejszej instrukcji.

Kocioł musi być systematycznie konserwowany zgodnie z instrukcją.

W celu ochrony przed bakteriami z rodziny *Legionella* należy przestrzegać ogólnie obowiązujących zasad techniki grzewczej.

Jeżeli powyższe zalecenia nie będą przestrzegane kocioł traci gwarancję, a producent nie odpowiada za następstwa pracy urządzenia.

3 Wymagania dotyczące bezpieczeństwa.

Przed przystąpieniem do użytkowania kotła należy bezwzględnie przeczytać poniższe zalecenia. Nieprzestrzeganie instrukcji, a w szczególności poniższych zaleceń może prowadzić do: uszkodzenia ciała, utraty zdrowia, zagrożenia życia, uszkodzenia urządzenia, instalacji oraz budynku!

Montaż kotła mogą wykonywać wyłącznie osoby posiadające odpowiednie uprawnienia, wiedzę, umiejętności i sprzęt.

Instalacja musi być wykonana zgodnie z obowiązującymi przepisami, normami i sztuką budowlaną. Kocioł może być eksploatowany tylko i wyłącznie jeżeli sam kocioł, jak i instalacja są w nienagannym stanie technicznym. Awarie, uszkodzenia i zakłócenia w pracy urządzenia muszą być natychmiast zgłaszane odpowiednim służbom.

Przed pierwszym uruchomieniem, a następnie cyklicznie (min. co pół roku) należy sprawdzać czy w instalacji CO znajduje się odpowiednia ilość wody.

Bezwzględnie zabrania się otwierania otworów rewizyjnych w trakcie pracy kotła, ze względu na zagrożenie wydostania się pyłów i gazów oraz ich zapalenia lub wybuchu.

Nie wolno dokonywać jakichkolwiek napraw i przeróbek samodzielnie.

Przed przystąpieniem do jakichkolwiek prac przy kotle należy go wygasić i poczekać aż spadnie jego temperatura. Ponadto, należy odłączyć urządzenie od źródła zasilania elektrycznego.

Systematycznie (przynajmniej raz w miesiącu) należy kontrolować drzwi kotła oraz przyłącza instalacji pod kątem szczelności.

Przynajmniej raz w roku należy skontrolować poprawność działania ogranicznika temperatury STB. Kocioł może być instalowany jedynie w pomieszczeniach do tego celu przeznaczonych, odpowiednio wyposażonych i spełniających odpowiednie wymogi.

W pomieszczeniu, w którym znajduje się kocioł należy umieścić tabliczkę ostrzegawczą o zakazie palenia i używania ognia. W kotłowni musi znajdować się sprawna gaśnica.

Wentylacja i dopływ powietrza do kotłowni muszą być sprawne i spełniać odpowiednie wymogi.

Kotłownia musi być zabezpieczona przed dostępem osób nieuprawnionych, a w szczególności dzieci.

Pod żadnym pozorem nie wolno usuwać lub unieruchamiać urządzeń pomiarowych oraz zabezpieczających.

Podczas obsługi kotła i usuwania popiołu należy używać odzieży i środków ochronnych osobistej: rękawic, maski przeciwpyłowej oraz ubrań roboczych.

Jeżeli temperatury wody użytkowej osiąga temperaturę powyżej 60°C należy zadbać o odpowiednie

domieszanie zimnej wody, ze względu na niebezpieczeństwo oparzenia.

Należy zadbać o odpowiednie odpowietrzanie kotła i instalacji.

Podczas załadunku paliwa pojazdem z pompą kocioł musi być wyłączony.

Można stosować tylko oryginalne części zamienne producenta.

4 Dane techniczne kotła.

Parametr	Jednostka	Model kotła	
		SF 22	SF 41
Klasa kotła		Klasa 5	Klasa 3
Klasa kotła <i>ciągła praca z mocą nominalną w instalacji z buforem ciepła</i>		Klasa 5	Klasa 4
Sprawność	%	90,2%	90,0%
Nominalna moc cieplna	kW	21	41
Zakres mocy cieplnej	kW	6,5 ÷ 22	12 ÷ 41
Pobór paliwa przy mocy nominalnej	kg/h	ok. 4,5	ok. 9,0
Przybliżony czas spalania przy mocy nominalnej <i>wersja zasobnika</i>	h	ok. 32 <i>zasobnik 240 L</i>	ok. 16 <i>zasobnik 240 L</i>
Szerokość <i>wersja zasobnika - szerokość</i>	mm	<i>150 L - 960</i> <i>240 L - 1140</i> <i>470 L - 1420</i>	<i>150 L - 1090</i> <i>240 L - 1270</i> <i>470 L - 1550</i>
Wysokość	mm	1480	1480
Głębokość <i>wersja zasobnika - szerokość</i>	mm	<i>150 L - 685</i> <i>240 L - 685</i> <i>470 L - 835</i>	<i>150 L - 800</i> <i>240 L - 800</i> <i>470 L - 835</i>
Pojemność wodna	dm ³	64	110
Średnica wylotu spalin zew./wew.	mm	120 / 110	160 / 150
Przyłącza zasilania i powrotu	cal	1	
Maksymalne dopuszczalne ciśnienie robocze wody <i>* - w zależności od wersji</i>	bar	1,5 / 3,0*	
Maksymalne dopuszczalne ciśnienie próbne wody <i>* - w zależności od wersji</i>	bar	2,5 / 5,0*	
Zawór bezpieczeństwa <i>* - w zależności od wersji</i>	bar	1,5 / 3,0*	
Opory przepływu wody przez kocioł $\Delta T=10K$	mbar	1,9	9,0
Opory przepływu wody przez kocioł $\Delta T=20K$	mbar	7,5	32,0
Średnia temperatura spalin dla mocy maksymalnej	°C	130	110
Średnia temperatura spalin dla mocy minimalnej	°C	60	65
Maksymalna zalecana temperatura spalin	°C	180	
Maksymalna temperatura kotła	°C	85	
Zalecana temperatura kotła	°C	65 ÷ 80	
Minimalna temperatura wody powracającej	°C	55	

Tabela nr 1. Wymiary i parametry techniczne kotła Smart Fire

Parametr	Jednostka	Model kotła	
		SF 22	SF 41
Przepływ masy spalin przy mocy nominalnej	g/s	15	33
Przepływ masy spalin przy mocy minimalnej	g/s	5	16
Emisja CO przy mocy nominalnej (dla 10% O ₂)	mg/m ³	205	360
Emisja CO przy mocy minimalnej (dla 10% O ₂)	mg/m ³	145	370
Emisja CO przy mocy nominalnej (dla 13% O ₂)	mg/m ³	149	262
Emisja CO przy mocy minimalnej (dla 13% O ₂)	mg/m ³	105	269
Wymagany ciąg kominowy	Pa / mbar	1 ÷ 5 / 0,01 ÷ 0,05	
Poziom hałasu	dB	poniżej 75	
Napięcie przyłączeniowe		1 PEN ~50Hz 230V TN-S	
Izolacja elektryczna		IP 20	
Pobór energii elektrycznej – wentylatory i motoreduktor	W	30	155
Pobór energii elektrycznej – zapalarka	W	170	170
Zakres temperatur otoczenia	°C	15 ÷ 40	
Zakres wilgotności otoczenia	%	10 ÷ 90% wilgotności względnej bez kondensacji	
Pojemność zasobnika	dm ³	150	240
		240	470
Pojemność popielnika	dm ³	7	15
Wentylator wyciągowy	model	Z-A RH18Z	Z-A RH18Z
Motoreduktor	model	ABM 4.5	ABM 7.5

Tabela nr 2. Wymiary i parametry techniczne kotła Smart Fire

5 Budowa kotła

Kocioł Smart Fire charakteryzuje się zwartą budową. Większość podzespołów kotła znajduje się pod obudową, która zabezpiecza je przed szkodliwym działaniem czynników zewnętrznych oraz uszkodzeniami mechanicznymi. Kocioł Smart Fire, jego gabaryty oraz rozmieszczenie przyłączy

instalacji C.O. oraz komina, przedstawia rys. nr 1. Schemat kotła wraz z wyróżnieniem jego najważniejszych zespołów ukazują rys. nr 2, rys. nr 3 oraz rys. nr 4.

Wewnątrz obudowy kotła Smart Fire można wyróżnić dwa główne elementy: korpus kotła i układ podawania paliwa. Korpus kotła tworzą: kolektor, stalowy wymiennik, komora spalania oraz komora popielnika. Wewnątrz stalowego wymiennika znajdują się pionowe płomieniówki. Wymiennik wyposażony jest w manualny system czyszczenia. Na szczycie wymiennika znajduje się górny kolektor wraz z deflektorem wykonanym z wermikulitu (materiał ceramiczny). Wymiennik osadzony jest na dolnej części korpusu kotła w skład której wchodzi: komora spalania, komora popielnika oraz kolektor spalin. Wewnątrz komory spalania znajduje się palnik. Palnik wyposażony jest w automatyczny system czyszczenia. Paliwo do palnika dostarczane jest od góry metodą grawitacyjną za pomocą wrzutowego podajnika ślimakowego wyposażonego w śluzę. Bezpośrednio pod komorą spalania znajduje się komora popielnika, w której spoczywa szuflada popielnika do której opada popiół z palnika. Za komorą popielnika umieszczony jest kolektor spalin. Gazy spalinowe powstające w procesie spalania paliwa są zasysane do kolektora spalin za pomocą wentylatora wyciągowego, a następnie kierowane są do czopucha spalinowego.

Drugim głównym elementem kotła Smart Fire jest układ podawania paliwa. Jest on integralną częścią obudowy zewnętrznej kotła. Tworzą go: zasobnik paliwa, wrzutowy ślimakowy podajnik paliwa wraz z motoreduktorem oraz śluzą. Paliwo opada z zapasowego zasobnika do ślimakowego podajnika paliwa. Ten z kolei transportuje paliwo do śluzy, stanowiącej element separujący paliwo znajdujące się w układzie podawania oraz zasobnika od płomienia w palniku. Paliwo po opuszczeniu śluzy opada bezpośrednio do palnika w komorze spalania. Korpus kotła z układem podawania paliwa łączy kołnierz podajnika ślimakowego.

Na przedniej ścianie kotła Smart Fire umieszczone są dwie maskownice. Pod dolną maskownicą znajduje się para drzwi rewizyjnych, umożliwiających dostęp do komory spalania oraz komory popielnika. Natomiast górna maskownica stanowi obudowę korpusu kotła. Na frontowej ścianie zbiornika paliwa znajduje się wyświetlacz regulatora kotła, przekazujący użytkownikowi aktualny status kotła, parametry pracy oraz umożliwiający konfigurację kotła.

Wlot i wylot wody grzewczej z wymiennika znajdują się na tylnej ścianie kotła. Mają one postać króćców z gwintem zewnętrznym 1". Na tylnej ścianie kotła usytuowany jest również czopuch spalinowy służący do odprowadzania spalin do komina. W czopuchu spalinowym osadzony jest czujnik temperatury spalin. Szczegóły dotyczące usytuowania przyłączy na kotle przedstawia rys.

nr 1. Na tylnej ścianie kotła, obok czopucha znajduje się wentylator wyciągowy. Ilość powietrza tłoczonego przez wentylator kontroluje sterownik.

Obudowa zewnętrzna oraz korpus kotła zaizolowane są wełną mineralną, która zabezpiecza go przed stratami ciepła w czasie pracy. Obudowa kotła wykonana jest z płyt stalowych pokrytych wysokiej jakości, wytrzymałą farbą proszkową.

5.1 Budowa kotła Smart Fire SF22

Wewnątrz obudowy kotła Smart Fire można wyróżnić dwa główne elementy: korpus kotła i układ podawania paliwa. W konstrukcję stalowego korpusu kotła tworzą jego poszczególne elementy: komora spalania, komora popielnika, wymiennik ciepła oraz kolektor spalin.

Wewnątrz komory spalania osadzony jest palnik ze stali nierdzewnej. Palnik wyposażony jest w automatyczny system czyszczenia oraz automatyczną zapalarkę, która służy do zautomatyzowanego rozpalania kotła. Paliwo do palnika dostarczane jest od góry metodą grawitacyjną za pomocą wrzutowego podajnika ślimakowego wyposażonego w śluzę. Bezpośrednio pod komorą spalania znajduje się komora popielnika, w której spoczywa szuflada popielnika do której opada popiół z palnika. W tylnej ścianie komory popielnika znajduje się wyczystka umożliwiająca czyszczenie dolnej części wymiennika ciepła.

Wymiennik ciepła przedzielony jest dwoma pionowymi półkami wodnymi, tworzącymi trzy kanały spalinowe przez które kolejno przepływają spaliny. Gazy spalinowe powstające w procesie spalania paliwa kierują się ku górze i przepływają przez pierwszy kanał spalinowy. Spaliny trafiają do drugiego kanału spalinowego, którym kierowane są w dół do dolnej części wymiennika. Następnie trafiają one do trzeciego kanału spalinowego, którym przepływają do góry wymiennika i kierowane są do kolektora spalin, a następnie trafiają do czopucha spalinowego. Ruch gazów spalinowych przez wymiennik ciepła wymuszony jest za pomocą wentylatora wyciągowego. Wymiennik ciepła wyposażono w mechaniczny system czyszczenia wymiennika, realizujący jednocześnie funkcję zawirowywaczy gazów spalinowych.

Korpus kotła wykonano ze stali konstrukcyjnej S235 JR0, z zastosowaniem metody spawalniczej 131. W wymiennikach przystosowanych do pracy z medium o ciśnieniu roboczym 1,5 bara wewnętrzne płaszczyzny płaszczki wodnego wykonano z elementów stalowych o grubości 5 mm, a płaszczyzny zewnętrzne z elementów o grubości 4 mm. W przypadku wymienników przystosowanych do pracy z medium o ciśnieniu roboczym 3,0 bara wewnętrzne płaszczyzny

płatka wodnego wykonano z elementów stalowych o grubości 6 mm, a płaszczyzny zewnętrzne z elementów o grubości 5 mm.

Drugim głównym elementem kotła Smart Fire jest układ podawania paliwa. Jest on integralną częścią obudowy zewnętrznej kotła. Tworzą go: zasobnik paliwa, wrzutowy ślimakowy podajnik paliwa wraz z motoreduktorem oraz śluza. Paliwo opada z zapasowego zasobnika do ślimakowego podajnika paliwa. Ten z kolei transportuje paliwo do śluzy, stanowiącej element separujący paliwo znajdujące się w układzie podawania oraz zasobniku od płomienia w palniku. Paliwo po opuszczeniu śluzy opada bezpośrednio do palnika w komorze spalania. Korpus kotła z układem podawania paliwa łączy kołnierz podajnika ślimakowego.

Na przedniej ścianie kotła Smart Fire umieszczone są dwie maskownice. Pod dolną maskownicą znajduje się para drzwi rewizyjnych, umożliwiających dostęp do komory spalania oraz komory popielnika. Natomiast górna maskownica stanowi obudowę korpusu kotła. Na frontowej ścianie zbiornika paliwa znajduje się wyświetlacz regulatora kotła, przekazujący użytkownikowi aktualny status kotła, parametry pracy oraz umożliwiający konfigurację kotła.

Wlot i wylot wody grzewczej z wymiennika znajdują się na tylnej ścianie kotła. Mają one postać króćców z gwintem zewnętrznym 1". Na tylnej ścianie kotła usytuowany jest również czopuch spalinowy służący do odprowadzania spalin do komina. W czopuchu spalinowym osadzony jest czujnik temperatury spalin oraz sonda Lambda. Szczegóły dotyczące usytuowania przyłączy na kotle przedstawia rys. nr 1. Na tylnej ścianie kotła, ponad czopuchem znajduje się wentylator wyciągowy. Ilość powietrza zasysanego przez wentylator kontroluje sterownik.

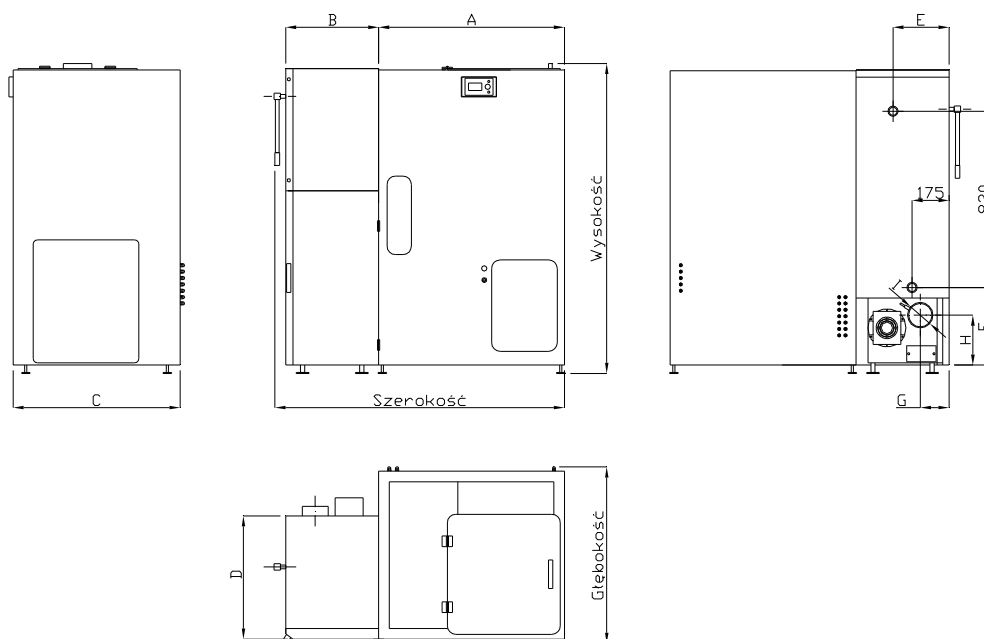

Wymiar:	Model					
	SF22 / 150L	SF22 / 240L	SF22 / 470L	SF41 / 150L	SF41 / 240L	SF41 / 470L
Wysokość:	1480	1480	1480	1480	1480	1480
Szerokość:	960	1140	1420	1090	1270	1550
Głębokość:	685	685	835	800	800	835
A:	420	600	880	420	600	880
B:	440	440	440	570	570	570
C:	580	580	790	580	580	790
D:	580	580	580	710	710	710
E:	265	265	265	390	390	390
F:	405	405	405	380	380	380
G:	135	135	135	175	175	175
H:	275	275	275	220	220	220
I:	120	120	120	160	160	160

Rys nr 1. Wymiary kotła Smart Fire

Widok z przodu

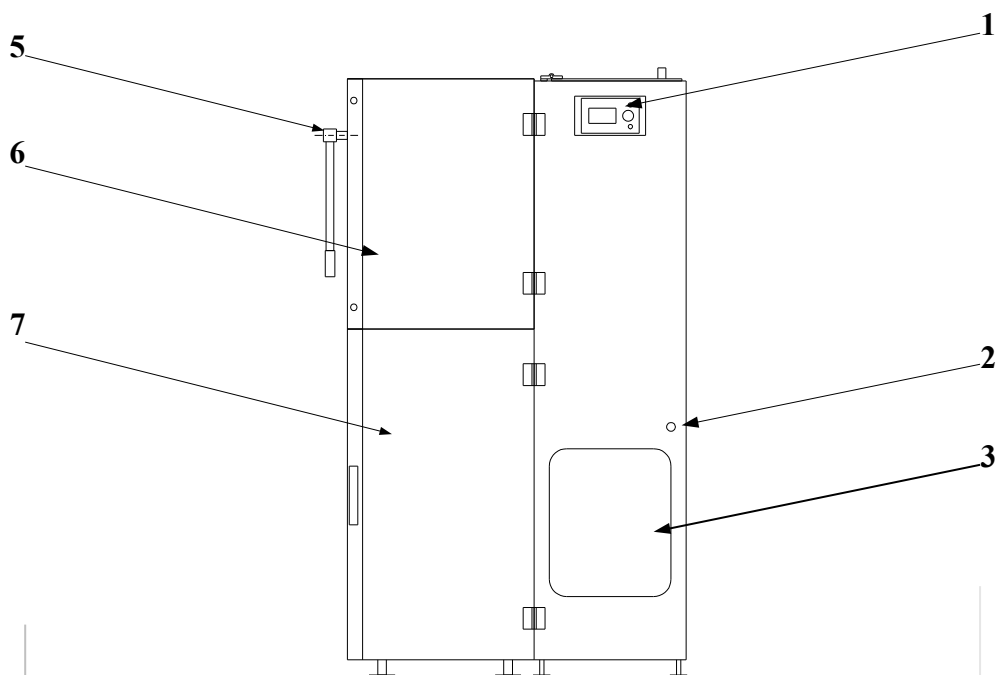

Widok z góry

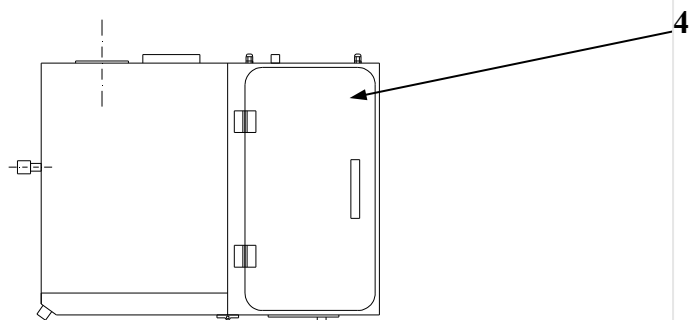

Rys nr 2. Opis schematyczny kotła Smart Fire:

1-wyświetlacz; 2-reset termostatu bezpieczeństwa STB (pod plastikową nakrętką);
3-otwór rewizyjny sterownika; 4-klapa zbiornika paliwa; 5-dźwignia czyszczenia wymiennika;
6-maskownica wymiennika; 7-maskownica drzwi kotła;

Widok z tyłu

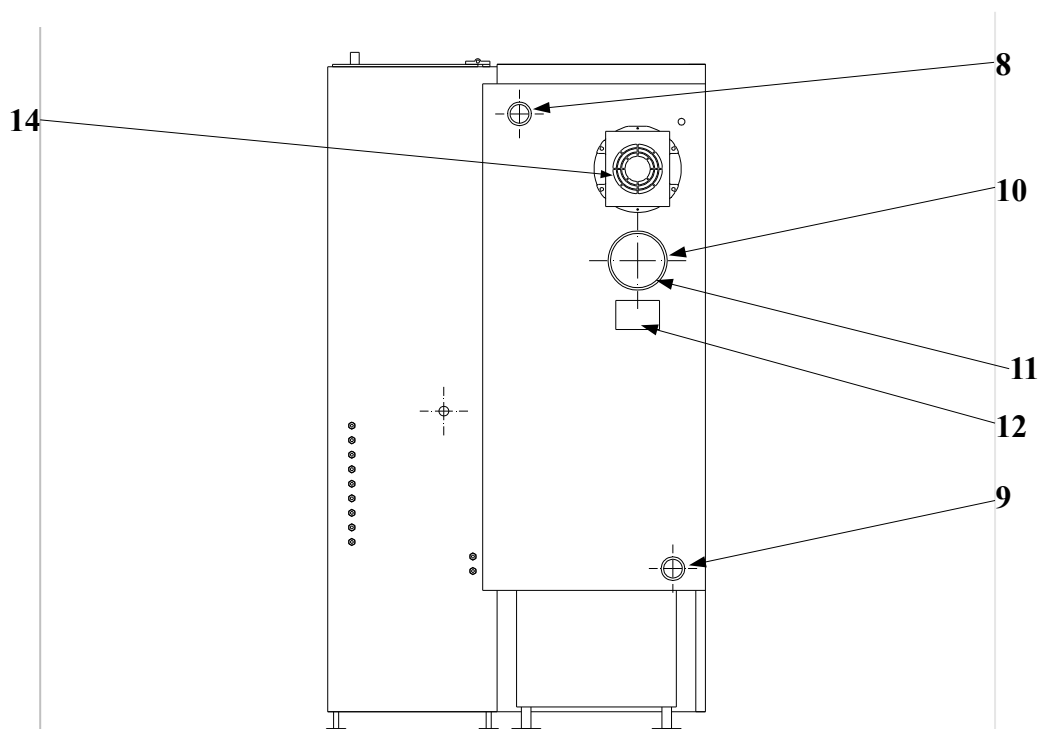

Widok z boku (od strony zbiornika)

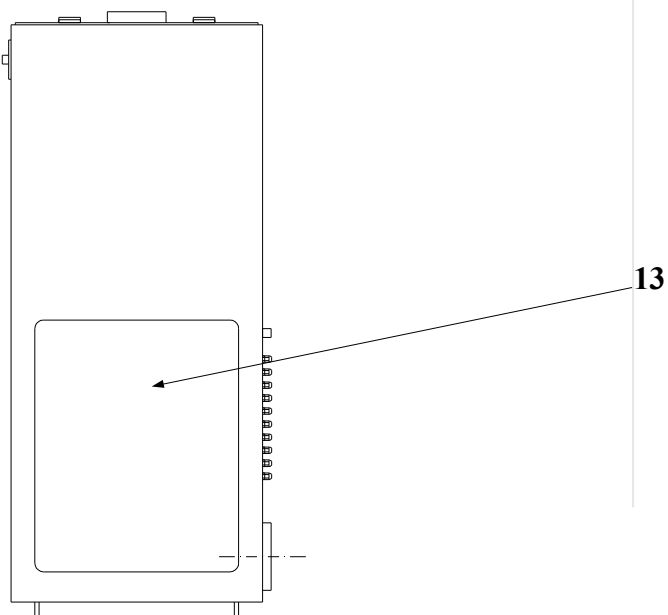

Rys nr 3. Opis schematyczny kotła Smart Fire:

8-króciec wody grzewczej; 9-króciec wody powrotnej; 10-czujnik temperatury spalin;

11-czopuch spalinowy; 12-wyczystka czopucha spalinowego; 13-otwór rewizyjny; 14-wentylator wyciągowy;

Widok z przodu (otwarta maskownica)

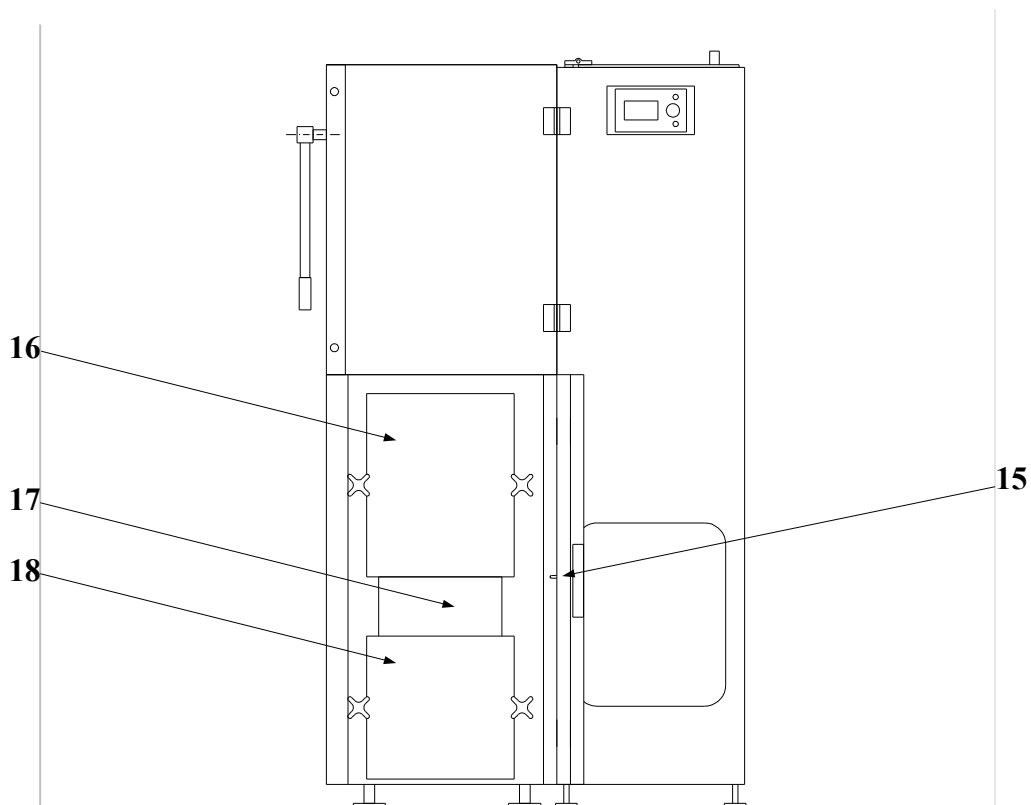

Rys nr 4. Opis schematyczny kotła Smart Fire:

15-wyłącznik krańcowy; 16-drzwi komory spalania; 17-wyczystka palnika; 18-drzwi komory popielnika;

6 Rodzaje paliwa.

Kocioł Smart Fire zaprojektowano i zbudowano pod kątem spalania wydajnego i ekologicznego paliwa w postaci granulatu pellet. Mianem pellet określa się materiał opałowy wytwarzany ze sprasowanych pod wysokim ciśnieniem odpadów drzewnych, występujący w postaci granulatu w kształcie kulek lub walców.

Zaleca się, aby stosowane paliwo spełniało normy dotyczące granulatu pellet. Zalecenie to dotyczy w szczególności: średnicy granulatu, wartości opałowej (energetycznej) paliwa oraz jego wilgotności.

PELETTY

	Ö-Norm	DIN-Norm	DINplus
Wartość opałowa	18 MJ/kg	18 MJ/kg	18 MJ/kg
Gęstość	1,12 kg/dm ³	1,0- 1,4 kg/dm ³	1,12 kg/dm ³
Wilgotność	max. 10,0 %	max. 12,0 %	max. 10,0 %
Zawartość popiołu	max. 0,5 %	max. 1,5 %	max. 0,5 %
Długość	max. 5 x średnica	max. 50 mm	max. 5 x średnica
Średnica	6 mm	6 mm	6 mm
Zawartość mialu	max. 2,3 %		max. 2,3 %
Skład	drewno	drewno	drewno

Tabela nr 3. Normy oraz znormalizowane parametry paliwa

UWAGA!! WILGOTNOŚĆ PALIWA NIE MOŻE PRZEKRACZAĆ ZALECANYCH WARTOŚCI. PALIWO WILGOTNE POWODUJE ZNACZNE OBNIŻENIE MOCY KOTŁA (NAWET DO 50%) ORAZ KILKUKROTNIE OBNIŻA ŻYWOTNOŚĆ ELEMENTÓW MECHANICZNYCH, KTÓRE MAJĄ BEZPOŚREDNI KONTAKT Z MOKRYM PALIWEM. ZASTOSOWANIE PALIWA ZŁEJ JAKOŚCI LUB PALIWA WILGOTNEGO POWODUJE UTRATĘ GWARANCJI NA ELEMENTY NARAŻONE NA ODDZIAŁYWANIE PALIWA.

7 Aparatura zabezpieczająca i regulacyjna

7.1 Czujnik zbliżeniowy pojemnościowy

W górnej części rury podajnika paliwa, obok przekładni zębatej napędzającej śluzę, umieszczony jest pojemnościowy czujnik zbliżeniowy – rys. nr 5. Jego zadaniem jest detekcja nadmiaru paliwa gromadzącego się w rurze podajnika, co ma miejsce przy zasypywaniu paliwem palnika po błędnej detekcji zapłonu. Działanie czujnika pojemnościowego zabezpiecza układ podawania paliwa przed trwałym unieruchomieniem w wyniku zablokowania go przez nadmiar gromadzącego się w nim paliwa.



Rys nr 5. Umieszczenie pojemnościowego czujnika zbliżeniowego

Czujnik pojemnościowy podłączany jest szeregowo do obwodu obsługującego wyłącznik krańcowy drzwi kotła – tak jak to pokazuje rys. nr 6. Regulator kotła reaguje na zadziałanie czujnika pojemnościowego identycznie, jak na wykrycie przez wyłącznik krańcowy otwarcia drzwi kotła - wyświetlając komunikat „ROZSZCZELNIENIE KOTŁA” oraz zatrzymując pracę układu podawania paliwa i wentylatora wyciągowego.

Obwód pojemnościowego czujnika zbliżeniowego jest dodatkowo wyposażony w włącznik blokady czujnika. Włączenie blokady powoduje, że regulator kotła ignoruje wykrycie przez czujnik pojemnościowy gromadzącego się nadmiaru paliwa, co stosowane jest podczas usuwania nadmiaru

paliwa z układu podawania paliwa. Włącznik blokady czujnika umieszczony jest obok przycisku reset ogranicznika temperatury STB – rys. nr 7. Domyślnie podczas pracy kotła włącznik blokady czujnika powinien znajdować się w pozycji „0”!

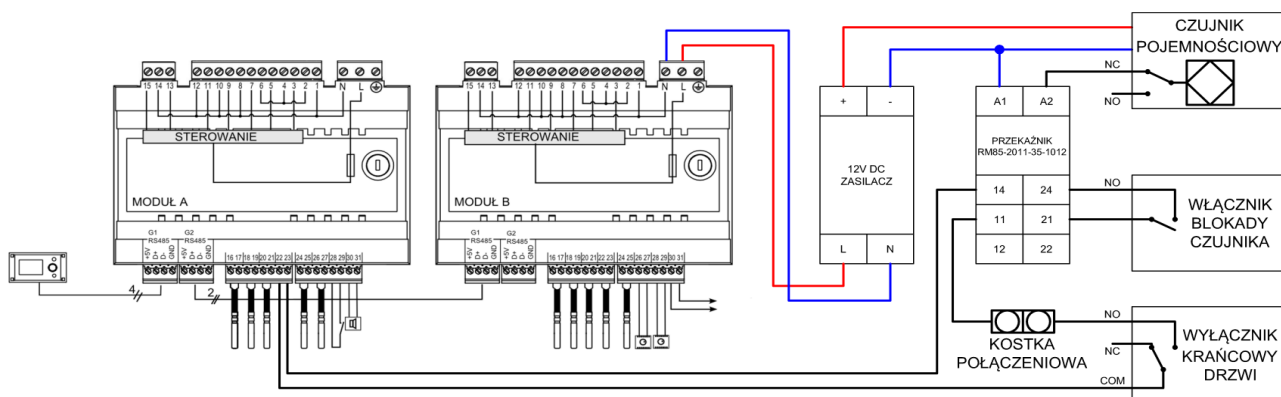

Rys nr 6. Schemat podłączenia pojemnościowego czujnika zblizeniowego

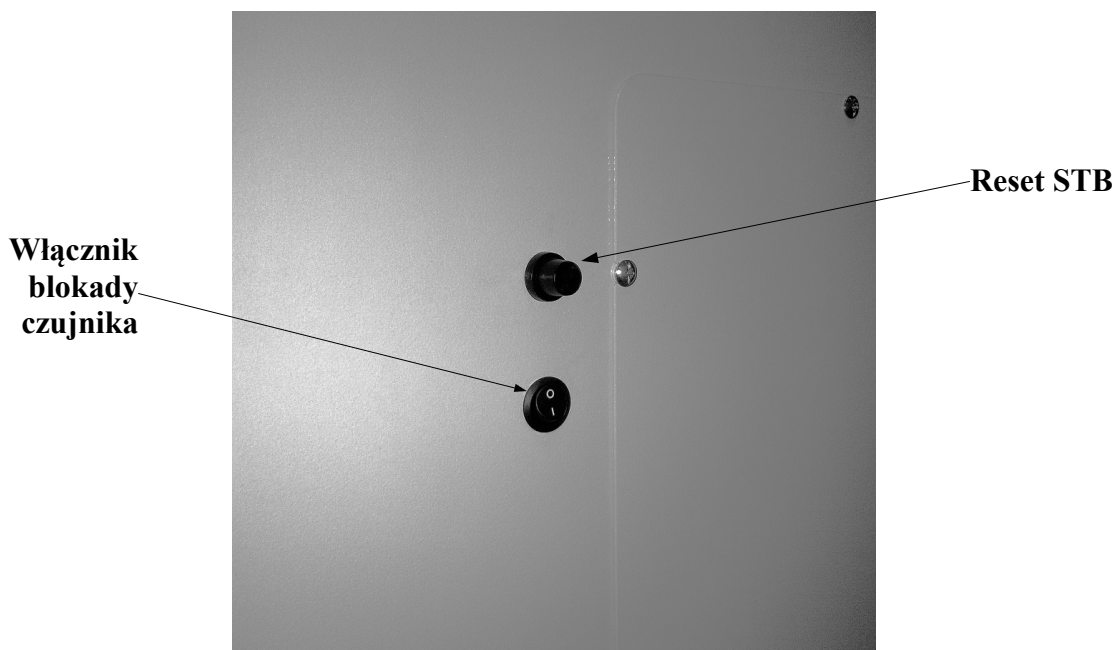

Rys nr 7. Umieszczenie włącznika blokady czujnika – domyślna pozycja włącznika: „0”

W przypadku wystąpienia błędu „ROZSZELNIENIE KOTŁA” należy sprawdzić, czy jest on spowodowany niezamkniętymi drzwiami kotła, czy zadziałaniem pojemnościowego czujnika zblizeniowego. W przypadku zadziałania czujnika zblizeniowego, będzie świecić się czerwona

dioda LED zlokalizowana na jego końcu. Po upewnieniu się, że kocioł jest wygaszony należy otworzyć komorę spalania i usunąć zalegające w niej paliwo. Zalecane jest również otwarcie mechanizmu czyszczenia palnika, co umożliwi jego opróżnienie. Po wyczyszczeniu komory spalania można przystąpić do usuwania nadmiaru paliwa zgromadzonego w układzie podawania paliwa. W tym celu należy:

- Ustawić włącznik blokady czujnika w pozycji „1”;
- W menu Sterowanie ręczne otworzyć ruszt palnika;
- W menu Sterowania ręczne uruchomić podawanie paliwa i utrzymywać pracę podajnika przez około 5 minut.

Po przeprowadzeniu powyższej procedury należy ustawić włącznik blokady czujnika w pozycji „0”, a następnie ponownie uruchomić kocioł oraz sprawdzić poprawność pracy systemu podawania paliwa.

Wszystkie czynności związane z czyszczeniem komory spalania oraz palnika, należy przeprowadzać po wygaszeniu kotła i spadku jego temperatury – zwłaszcza temperatury palnika. Podczas wszystkich operacji związanych z obsługą komory spalania oraz palnika, należy stosować odzież ochronną i środki ochrony!

Istnieje możliwość regulacji czułości czujnika pojemnościowego, która jest wstępnie ustawiona przez producenta kotła. Regulacja odbywa się poprzez obrót śrubki umieszczonej w podstawie czujnika, obok czerwonej diody LED. Czujnik nie może wykrywać: pellet w normalny sposób przenoszonych przez układ podawania, pyłu drzewnego gromadzącego się na czujniku, ani obracającego się ślimaka podajnika. Jeżeli jednak taka sytuacja zaistnieje należy skorygować nastawę czułości czujnika:

- kręcąc śrubką w kierunku przeciwnym do ruchu wskazówek zegar – zmniejszamy czułość;
- kręcąc śrubką zgodnie z ruchem wskazówek zegara – zwiększamy czułość.

Nie należy jednorazowo zmieniać czułości czujnika o więcej niż pół obrotu – 180°. Nowa nastawa czułości musi zapewniać poprawne zadziałanie czujnika podczas gromadzenia się nadmiaru paliwa w rurze podajnika.

7.2 Przepustnice powietrza pierwotnego i wtórnego

Kocioł Smart Fire wyposażono w indywidualne doloty dla powietrza pierwotnego oraz wtórnego, które zasysają do kotła powietrze biorące udział w procesie spalania. Każdy z dolotów wyposażony jest w przepustnicę, umożliwiającą indywidualny dobór przekroju dolotu, a przez to indywidualny dobór ilości zasysanego powietrza pierwotnego oraz zasysanego powietrza wtórnego.

Domyślną pozycją dla obu przepustnic jest maksymalne otwarcie, lecz w indywidualnych przypadkach istnieje możliwość zmiany stosunku powietrza pierwotne / wtórne.

Ustawianie przepustnic powinno odbywać się na podstawie:

- Obserwacji płomienia za pomocą serwisowych drzwi komory paleniska, które wyposażone są w wizjer. Drzwi takie znajdują się na wyposażeniu serwisantów i służą do wizualnej kontroli procesu spalania podczas ustawiania parametrów pracy kotła.
- Wskazań analizatora spalin, interpretując parametry spalin powstałych w procesie spalania.

W przypadku zaistnienia takiej potrzeby należy przymknąć przepustnice, celem ograniczenia nadmiaru powietrza. Nie zaleca się zmniejszania przekroju dolotów powietrza poniżej przekroju przedstawionego na rysunku nr 8.

Przepustnica powietrza wtórnego

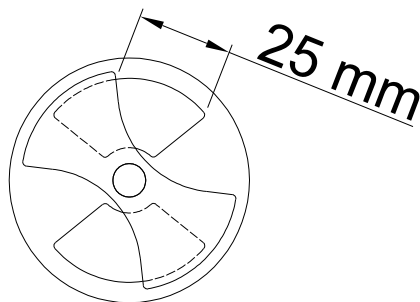

Przepustnica powietrza pierwotnego

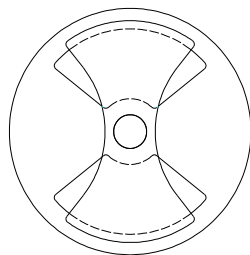

Rys nr 8. Maksymalne zalecenie przymknięcie dolotów powietrza

8 Instrukcja obsługi dla użytkownika.

Szanowny Użytkowniku, aby w pełni korzystać z dobrodziejstw kotła Smart Fire przed rozpoczęciem pracy należy zapoznać się z niniejszą instrukcją oraz załączoną instrukcją sterownika – zapewni to komfortową i długotrwałą jego eksploatację. Szczegółowe informacje dotyczące regulacji elektronicznej kotła znajdują się we wspomnianej instrukcji sterownika.

8.1 Rozpoczęcie pracy kotła.

Przed rozpaleniem kotła należy:

- Sprawdzić czy w instalacji C.O. znajduje się odpowiednia ilość wody;
- Sprawdzić czy w zasobniku paliwa znajduje się odpowiednia ilość paliwa.

Po włączeniu sterownika i przejściu w tryb rozpalania kocioł rozpocznie rozpalanie. Proces ten składa się z kilku czynności i kończy się zapaleniem paliwa w palniku. Następnie kocioł przechodzi w tryb pracy automatycznej. Jeżeli proces rozpalania nie zakończy się powodzeniem (temperatura spalin nie wzrośnie odpowiednio) podjęte zostaną kolejne dwie próby zapalenia paliwa. Jeżeli przy trzeciej próbie proces rozpalania zakończy się fiaskiem na wyświetlaczu pojawi się odpowiedni alarm. Może to być spowodowane nieodpowiednim paliwem lub złymi ustawieniami regulatora. W takim przypadku należy skontaktować się z autoryzowanym serwisem.

8.2 Praca kotła.

Po rozpaleniu i przejściu w tryb pracy kocioł, automatycznie ustawia ilość podawanego paliwa oraz moc wentylatora. Dzięki temu w całym zakresie pracy osiąga on wysoką sprawność. Wszelkie zakłócenia pracy kotła prosimy natychmiast zgłaszać autoryzowanemu serwisowi podając komunikaty pojawiające się na wyświetlaczu.

Korekty jakichkolwiek parametrów prosimy dokonywać tylko wtedy, gdy są Państwo pewni co dany parametr oznacza oraz jak jego zmiana wpłynie na pracę kotła i instalacji. Wszelkie zmiany należy zapisywać, co umożliwi powrót do poprzednich ustawień, ułatwi pracę naszym serwisantom oraz umożliwi udzielenie porady telefonicznej.

- Podczas pracy kocioł podaje cyklicznie paliwo robiąc przerwy między poszczególnymi dawkami. Całkowity cykl oraz długość samego podawania są fabrycznie ustawione dla mocy nominalnej, pośredniej i minimalnej. Jednak gorszej jakości paliwo może spowodować, że parametry te będą wymagać korekty. Przesłankami do tego mogą być:

kocioł nie przechodzi w tryb nadzoru (podtrzymania żaru) lub zasypuje palnik zbyt dużą ilością pellet. Zmieniając te parametry należy kierować się instrukcją sterownika. Przed zmianą parametrów podawania prosimy o kontrolę jakości pellet. Szczególną uwagę prosimy zwrócić na ich wilgotność, twardość oraz zawartość pyłu po rozmoczeniu próbki w wodzie.

- Fabrycznie nastawiona temperatura kotła zapewnia poprawną pracę urządzenia. Jednak w ekstremalnych warunkach może pojawić się potrzeba zmiany tego parametru. Dokonując zmian prosimy kierować się zalecanym zakresem temperatur kotła oraz instrukcją sterownika.
- W zależności od rodzaju instalacji należy ustawić: temperatury obiegów mieszaczy, temperaturę CWU, krzywe grzewcze, parametry termostatów oraz obniżenia nocne w trybie tygodniowym. Wstępnie te parametry ustawia autoryzowany serwis. Przed ewentualną korektą prosimy dokładnie zapoznać się z instrukcją sterownika oraz notować dokonywane zmiany. Zmieniając powyższe parametry prosimy pamiętać, że czas reakcji całej instalacji na zmiany może wynosić kilka godzin.
- W przypadku montażu zaworu mieszającego dostępne są również parametry dotyczące jego pracy. Parametry te ustawia autoryzowany serwisant. Jeżeli zaistnieje konieczność ich zmiany bezwzględnie należy wykonać notatki, które umożliwią powrót do poprzednich ustawień.
- Zaleca się systematycznie czyścić wymiennik ciepła za pomocą manualnego systemu czyszczącego.
- Palnik czyszczony jest automatycznie co ustawioną liczbę roboczogodzin.

W czasie pracy kotła w trybie automatycznym należy systematycznie dopełniać zbiornik paliwa tak, aby go nie zabrakło! Kłapa zasobnika paliwa musi być bezwzględnie zamknięta w trakcie pracy kotła!

Wszystkie kłapy oraz drzwi rewizyjne muszą być bezwzględnie zamknięte w trakcie pracy kotła!

W przypadku stwierdzenia zakłóceń w pracy urządzenia, wydobywania się z kotła dymu lub wykrycia innych nieszczelności – należy niezwłocznie wygasić kocioł (p. 8.4), a następnie skontaktować się z serwisem w celu ustalenia przyczyny niepoprawnej pracy!

8.3 Konserwacja oraz czyszczenie kotła.

Przed przystąpieniem do zabiegów związanych z konserwacją i czyszczeniem kotła należy wygasić kocioł i odczekać minimum 1 godzinę, aż spadnie jego temperatura. Dopiero wówczas można bezpiecznie otworzyć drzwi i wyczystki kotła i przystąpić do jego czyszczenia!

Do rutynowych czynności związanych z czyszczeniem i konserwacją kotła Smart Fire podczas eksploatacji należą:

- Systematyczne uzupełnianie paliwa w zasobniku;
- Usuwanie popiołu z popielnika – ilość popiołu należy kontrolować raz w tygodniu;
- Usuwanie popiołu z komory spalania;
- Czyszczenie wymiennika za pomocą manualnego systemu czyszczącego.

Ilość popiołu powstającego w procesie spalania paliwa zależy od jakości stosowanego paliwa oraz jego ilości jaką kocioł zużywa. Prócz popiołu powstają również śladowe ilości sadzy. Aby usunąć popiół należy otworzyć drzwi rewizyjne komory popielnika, odkręcając dwa uchwyty motylkowe znajdujące się na ich bokach. Popiół usuwany jest z komory popielnika, poprzez opróżnienie szuflady popielnika. Podczas usuwania popiołu zaleca się również czyszczenie komory popielnika, polegające na zgarnięciu szczotką do szuflady popielnika pozostałości popiołu oraz paliwa znajdujących się w jej wnętrzu.

Do komory spalania trafia popiół zrzucany przez manualny system czyszczenia wymiennika. W celu uzyskania dostępu do komory spalania trzeba odkręcić dwa uchwyty mocujące jej drzwi rewizyjne. Popiół należy usuwać za pomocą miotełki, zgarniając go do szuflady popielnika.

Zaleca się systematyczne czyszczenie wymiennika przy użyciu manualnego systemu czyszczenia. Polega ono na wykonaniu kilkukrotnego ruchu dźwigni. Operacja ta powinna być wykonywana co najmniej raz w tygodniu. Długotrwałe nieużywanie manualnego systemu czyszczenia może spowodować jego trwałe unieruchomienie.

Każdorazowo po sezonie grzewczym oraz podczas dłuższych przestojów w jego pracy, kocioł powinien być dokładnie wyczyszczony i poddany konserwacji. Dodatkowo co dwa miesiące należy kontrolować stan czystości kotła, a w przypadku wystąpienia takiej potrzeby poddać go czyszczeniu i konserwacji. W tym celu kocioł Smart Fire został wyposażony w wyczystki to umożliwiające:

- wyczystkę palnika;
- wyczystkę kolektora spalin;
- wyczystkę czopucha spalinowego;
- pokrywę górnego kolektora.

Typowym objawem wskazującym na konieczność czyszczenia kotła jest znaczny wzrost temperatury spalin, emitowanych podczas ciągłej pracy kotła. Jeżeli ich temperatura gwałtownie wzrasta powyżej maksymalnej zalecanej wartości, wówczas należy kocioł wyczyścić.

Przedstawione okresy wykonywanych poszczególnych czynności w ramach czyszczenia i konserwacji kotła przez użytkownika są orientacyjne, a ich częstotliwość jest silnie uzależniona od jakości stosowanego paliwa oraz warunków pracy kotła.

Aby usunąć popiół gromadzący się w górnym kolektorze, konieczne jest ściągnięcie górnej części obudowy kotła oraz demontaż pokrywy górnego kolektora kotła. Czyszczenie kolektora można zlecić autoryzowanemu serwisowi.

Wyczystka kolektora spalin znajduje się wewnątrz komory popielnika. W celu jej otwarcia należy ściągnąć ją z uchwytów – przesuwając wyczystkę do góry. Po czyszczeniu i konserwacji należy zamknąć wyczystkę, wsuwając ją od góry w uchwyty, zwracając szczególną uwagę na szczelność zamknięcia.

Zaleca się kontrolę powierzchni palnika – w przypadku wystąpienia na nich zanieczyszczeń w postaci spieczonego popiołu, należy je delikatnie oczyścić. Ponadto, podczas kontroli czystości palnika, należy skontrolować poprawność pracy mechanizmu czyszczenia palnika. Stalowy ruszt znajdujący się pod palnikiem powinien poruszać się po prowadnicach bez znacznych oporów, nie kolidując z palnikiem i innymi elementami mechanizmu.

Czyszczenie czopucha spalinowego oraz znajdującego się przy nim wentylatora wyciągowego możliwe jest po demontażu wentylatora wyciągowego (demontaż powinien wykonywać serwisant) lub otwarciu wyczystki czopucha, znajdującej się u dołu tylnej ściany kotła. Należy regularnie kontrolować pracę wentylatora. Nie wolno dopuścić do unieruchomienia wentylatora wyciągowego przez zanieczyszczenia gromadzące się w kolektorze spalin oraz okolicach wentylatora. Ponadto, zaleca się wymianę co dwa lata kondensatora wentylatora wyciągowego, o ile taki zastosowano.

Przed przystąpieniem do wykonywania czynności związanych z obsługą wentylatora należy odłączyć kocioł od źródła zasilania elektrycznego i sprawdzić czy wirnik wentylatora stoi!

Podczas usuwania popiołu i czyszczenia kotła konieczne jest stosowanie rękawic oraz innych niezbędnych środków ochrony osobistej!

Zaleca się kontrolowanie stanu i pracy motoreduktora, szczególną uwagę zwracając na stan uszczelnień, ewentualne wycieki, poziom hałasu i jego ewentualny wzrost, równomierność biegu, stan połączeń śrubowych. Nie należy dotykać silnika niechronionymi rękoma, gdyż jego temperatura może osiągać 75°C, a nawet 100°C. Zaleca się wymianę co dwa lata kondensatora silnika przy motoreduktorze.

W kotle Smart Fire silnik jest połączony ze ślimakiem za pomocą przekładni. Silnik jest zabezpieczony przed przeciążeniem spowodowanym zablokowaniem ślimaka podajnika, przez termistor. W chwili jego zablokowania silnik ulega nagrzeniu, co powoduje jego prewencyjne wyłączenie. W celu usunięcia przyczyny zablokowania podajnika ślimakowego należy:

- **Wygasić kocioł i odłączyć go od źródła zasilania elektrycznego;**
- Wykręcić śrubę łączącą koło zębate napędzające śluzę ze ślimakiem;
- Ściągnąć koło zębate z wału ślimaka;
- Odkręcić cztery śruby mocujące motoreduktor do kołnierza rury podajnika paliwa;
- Spróbować wykonać kilka obrotów motoreduktora ze ślimakiem w kierunku przeciwnym do kierunku obrotu wskazówek zegara;
- Ustawić motoreduktor w pozycji umożliwiającej jego ponowne zamocowanie;
- Nałożyć koło zębate na wał ślimaka i zamocować je śrubą.

Jeżeli przyczyna blokady ślimaka nie została usunięta lub dochodzi do ponownego prewencyjnego wyłączenia silnika, należy:

- **Wygasić kocioł i odłączyć go od źródła zasilania elektrycznego;**
- **Usunąć paliwo z zasobnika;**
- **Wykręcić śrubę łączącą koło zębate napędzające śluzę ze ślimakiem;**
- Ściągnąć koło zębate z wału ślimaka;
- Odkręcić cztery śruby mocujące motoreduktor do kołnierza rury podajnika paliwa;
- Wysunąć ślimak wraz z motoreduktorem z rury podajnika paliwa;

- Usunąć obiekt blokujący ślimak z rury podajnika, dokładnie oczyścić układ podawania paliwa;
- Wsunąć ślimak wraz z motoreduktorem do rury podajnika paliwa;
- Ustawić motoreduktor w pozycji umożliwiającej jego ponowne zamocowanie;
- Nałożyć koło zębate na wał ślimaka i zamocować je śrubą.

Zaleca się dbanie o dokładną szczelność kotła. O ile pojawią się nieszczelności należy je likwidować. Zalecenie to dotyczy w szczególności: drzwi kotła, wyczystek oraz pokrywy zasobnika paliwa.

8.4 Wygaszanie kotła.

Aby wygasić kocioł należy przejść w tryb wygaszania. Wygaszenie kotła nastąpi w automatyczny sposób: zapewniając bezpieczeństwo, dopalając paliwo oraz wentylując urządzenie. Z tego powodu bezwzględnie zabrania się odłączać urządzenie od źródła napięcia elektrycznego przed zakończeniem procesu automatycznego wygaszania kotła.

Jeżeli przerwa w użytkowaniu kotła jest dłuższa niż jeden dzień należy usunąć z urządzenia paliwo, gdyż może dojść do jego zawilgocenia i zablokowania!

Jeżeli przerwa w użytkowaniu kotła jest dłuższa niż tydzień należy usunąć popiół, wyczyścić kocioł oraz zapewnić jego odpowiednią wentylację. Niedopełnienie tych warunków może spowodować korozję!

9 Instrukcja instalacji kotła.

Szanowny Instalatorze, kocioł Smart Fire jest precyzyjnym, zaawansowanym technicznie i wysoce sprawnym urządzeniem. Dlatego prosimy o uważną i przemyślaną pracę przy jego montażu.

Kocioł mogą instalować wyłącznie osoby posiadające odpowiednie kwalifikacje, uprawnienia, wiedzę i sprzęt. Osoba wykonująca instalację może dokonać warunkowego uruchomienia kotła. Natomiast rozruch zerowy, przeglądy i naprawy może wykonywać tylko autoryzowany serwis HKS LAZAR.

W czasie instalacji kotła Smart Fire należy przestrzegać wszelkich niezbędnych norm krajowych i europejskich, jak i lokalnych przepisów, których należy przestrzegać przy instalacji kotłów!
W szczególności dotyczy to:

- **Rozporządzenia Ministra Infrastruktury z dnia 12 kwietnia 2002 r. „W sprawie warunków technicznych, jakim powinny odpowiadać budynki i ich usytuowanie”;**
- **Rozporządzenia Ministra Infrastruktury z dnia 12 marca 2009 r. „W sprawie warunków technicznych, jakim powinny odpowiadać budynki i ich usytuowanie”;**
- Normy PN -B -02411:1987 „Ogrzewnictwo – Kotłownie wbudowane na paliwo stałe – Wymagania”;
- Normy PN -B -02413:1991 „Ogrzewnictwo i ciepłownictwo – Zabezpieczenie instalacji ogrzewań wodnych systemu otwartego – Wymagania”;
- Normy PN -B -02414:1999 „Ogrzewnictwo i ciepłownictwo – Zabezpieczenie instalacji ogrzewań wodnych systemu zamkniętego z naczyniami wzbiórczymi przeponowymi – Wymagania”;
- Normy PN -B -02415:1991 „Ogrzewnictwo i ciepłownictwo – Zabezpieczenie wodnych zamkniętych systemów ciepłowniczych – Wymagania”;
- Normy PN -B -02416:1991 „Ogrzewnictwo i ciepłownictwo – Zabezpieczenie instalacji ogrzewań wodnych systemu zamkniętego przyłączonych do sieci ciepłych – Wymagania”;
- Normy PN -B -02440:1976 „Zabezpieczenie urządzeń ciepłej wody użytkowej – Wymagania”;
- Normy PN -EN 12828:2006 „Instalacje ogrzewcze w budynkach – Projektowanie wodnych instalacji centralnego ogrzewania”;

ich nowelizacji oraz przepisów je zastępujących.

9.1 Wnoszenie kotła.

Podczas wnoszenia należy zachować szczególną ostrożność, szczególnie na elementy elektroniczne i okablowanie. Jeżeli znajdzie konieczność demontażu jakiegokolwiek elementu, należy dokładnie zapamiętać w jaki sposób jest on zamontowany, wykonać notatkę, a najlepiej również zdjęcia. Umożliwi to sprawny montaż zdemontowanych elementów i ułatwi ewentualną pomoc serwisantowi.

Po wniesieniu kotła należy pamiętać o odpowiednim umieszczeniu czujnika temperatury spalin w gilzie, znajdującej się na czopuchu spalinowym. Czujnik należy wsunąć do gilzy w taki sposób, aby wchodził on do wnętrza czopucha na głębokość około 7 cm. Następnie czujnik należy unieruchomić dokręcając śrubę w gilzie.

9.2 Kotłownia – umiejscowienie urządzenia.

Pomieszczenie, w którym zainstalowany będzie kocioł musi spełniać odpowiednie przepisy i normy dotyczące kotłów na paliwa stałe. W szczególności należy zwrócić uwagę na bezpieczeństwo instalacji wodnej i elektrycznej, odpowiednią wentylację, system odprowadzania spalin oraz bezpieczeństwo przeciwpożarowe. Kotłownia w której zabudowany jest kocioł musi być szczelna, z odpowiednią wentylacją i nawiewem powietrza, oddzielona od innych pomieszczeń trwałymi ścianami oraz szczelnymi drzwiami, uniemożliwiającymi ewentualne przedostawanie się dymu do innych pomieszczeń, w szczególności tych w których przebywają ludzie.

Umiejscawiając kocioł w pomieszczeniu należy pozostawić wokół niego odpowiednią przestrzeń, konieczną do jego obsługi, konserwacji oraz ewentualnych napraw:

- z przodu kotła – min. 1200 mm;
- z boku kotła od strony zasobnika paliwa – min. 1000 mm;
- z boku kotła – min. 500 mm;
- z tyłu kotła – min. 500 mm;
- z góry kotła – min. 800 mm.

Przykład umiejscowienia kotła Smart Fire w kotłowni, przy zachowaniu przestrzeni koniecznej do jego obsługi ilustruje rys. nr 10.

Pomieszczenie kotłowni musi być wyposażone w odpowiednią wentylację nawiewną i wywiewną,

z kanałem nawiewnym umieszczonym nad podłogą kotłowni, a kanałem wywiewnym umieszczonym pod jej stropem.

Pomieszczenie kotłowni musi być zamykana przez drzwi przeciwpożarowe o klasie odporności ogniowej EI30. Drzwi powinny być wyposażone w mechanizm umożliwiający samoczynne ich domykanie. Podczas pracy kotła drzwi kotłowni powinny być zamknięte.

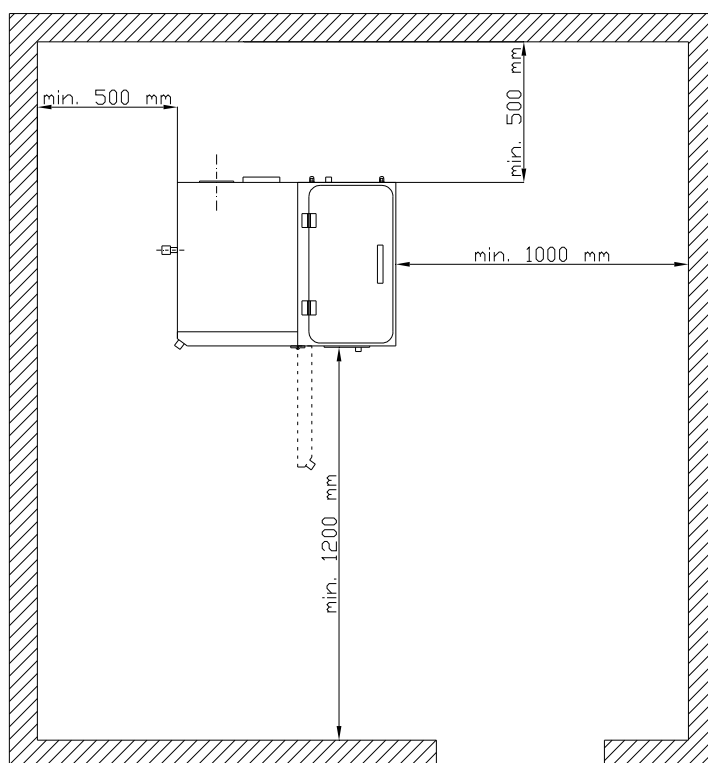

Rys nr 9. Przykład umiejscowienia kotła Smart Fire w kotłowni

9.3 System kominowy.

Ze względu na niski wymagany ciąg kominowy, niską temperaturę spalin oraz możliwość wystąpienia kondensatu należy zwrócić szczególną uwagę na dobór odpowiedniego wkładu kominowego!

Zaleca się stosowanie wkładów kominowych ceramicznych lub wykonanych z żaroodpornej stali nierdzewnej, które zapewnią warunki dla prawidłowej eksploatacji kotła!

Ważnym aspektem dla prawidłowej pracy kotła jest poprawne połączenie czopucha spalinowego

kotła z wkładem kominowym – przykład przyłącza kominowego prezentuje rys. nr 11. Musi ono gwarantować szczelność, uniemożliwiać gromadzenie się w połączeniu i spływanie do kotła kondensatu. Długość przyłącza kominowego nie powinna przekraczać długości 3 metrów, a jego spadek w kierunku kotła powinien wynosić minimum 10° , przy czym optymalny spadek wynosi $30^\circ \div 45^\circ$. Zaleca się stosowanie niepalnej izolacji termicznej o grubości minimum 25 mm na całej długości przyłącza kominowego. Przed rozpoczęciem eksploatacji urządzenia, nowy komin należy osuszyć oraz wygrzać.

Ciąg kominowy podczas pracy kotła nie może w żadnym przypadku przekraczać 10 Pa!

W celu zapewnienia prawidłowego ciągu kominowego przyłącze kominowe musi być wyposażone w szyber kominowy, a sam wkład kominowy w regulator ciągu zainstalowany poniżej punktu połączenia przyłącza kominowego z wkładem kominowym.

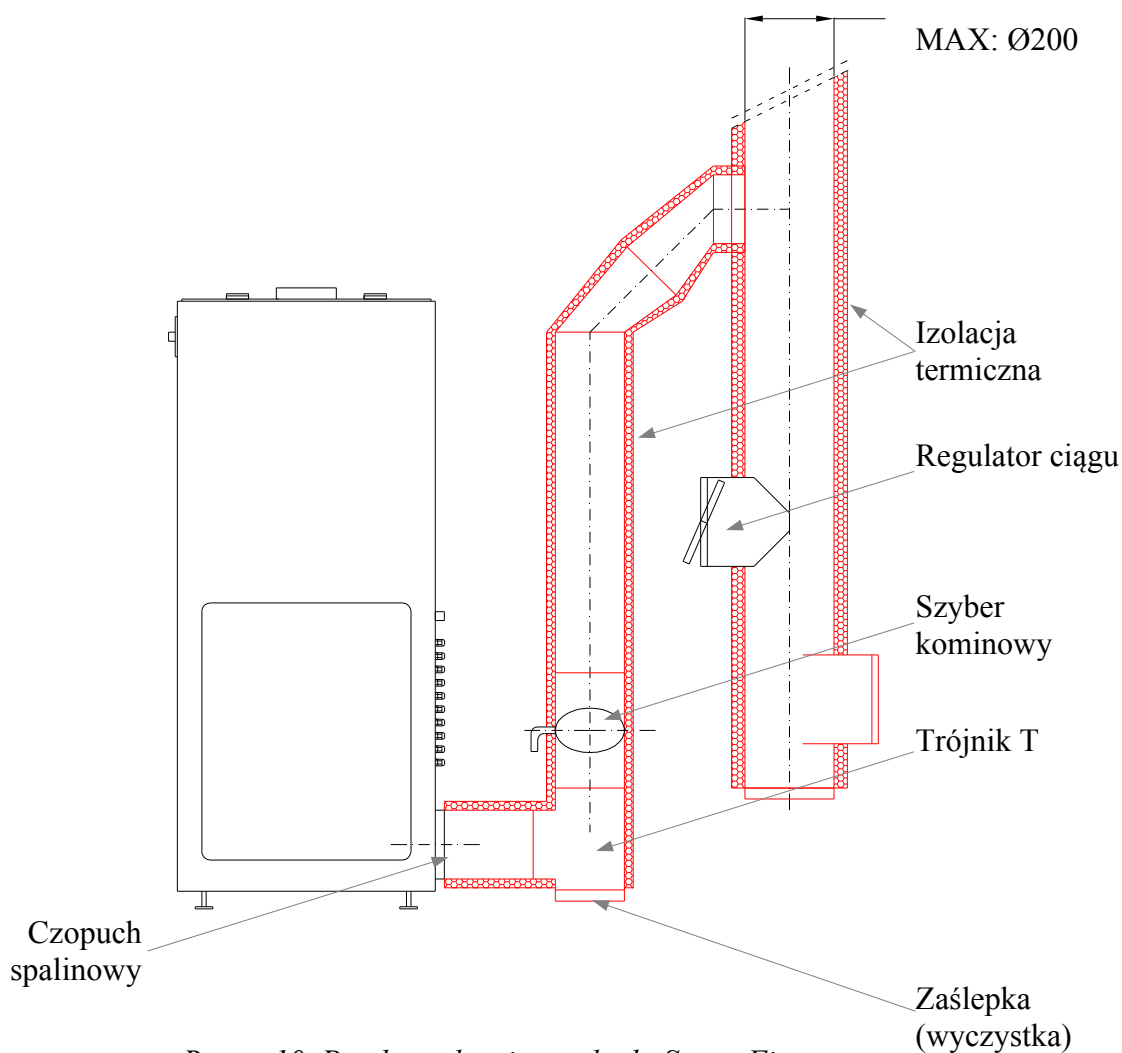

Rys nr 10. Przyłącze kominowe kotła Smart Fire

Komin do którego przyłączone jest urządzenie musi spełniać wszystkie normy – w szczególności PN - EN 13384-1, wymogi oraz zasady sztuki budowlanej! Jeżeli jest to wymagane, komin powinien zostać skontrolowany przez odpowiednie służby!

	Model kotła	
	SF 21	SF 41
Minimalny ciąg kominowy	1 Pa / 0,01 mbar	1 Pa / 0,01 mbar
Maksymalny ciąg kominowy	5 Pa / 0,05 mbar	5 Pa / 0,05 mbar
Zalecana średnica komina	Ø120 mm ÷ Ø130 mm	Ø160 mm
Maksymalna średnica komina	Ø200 mm	Ø200 mm

Tabela nr 4. Wytyczne odnośnie instalacji systemu kominowego

9.4 Instalacja grzewcza

W celu zabezpieczenia kotła przed korozją, spowodowaną powrotem z instalacji C.O. wody o temperaturze poniżej punktu rosy, należy system grzewczy wyposażyć w zabezpieczenie termiczne. Niedostosowanie się do powyższego zalecenia grozi utratą gwarancji!

Temperatura wody powracającej do kotła musi wynosić minimum 55°C. Jest to warunek, który należy bezwzględnie spełnić, aby zachować gwarancję i zapewnić poprawną pracę kotła. W tym celu zalecane jest zastosowanie zaworu termostatycznego TV 55°C.

W przypadku kotłów Smart Fire odpowiednią temperaturę wody powracającej z instalacji do kotła zapewnia Grupa hydrauliczna z zaworem termostatycznym TV – patrz p. 9.5. Jest ona zespołem instalowanym na tylnej ścianie wymiennika kotła i stanowi część jego wyposażenia. **Stosowanie Grupy hydraulicznej z zaworem termostatycznym TV w kotłach Smart Fire jest obowiązkowe!**

Instalacja powinna być wykonana zgodnie z odpowiednimi normami, przepisami oraz sztuką budowlaną. Podczas instalacji zalecamy kierować się poniższymi schematami instalacji – rys. nr 12. Można zastosować również inne układy pod warunkiem, że będą one poprawne hydraulicznie.

Przedstawione schematy hydrauliczne nie zastępują projektu instalacji centralnego ogrzewania i służą jedynie do celów poglądowych!

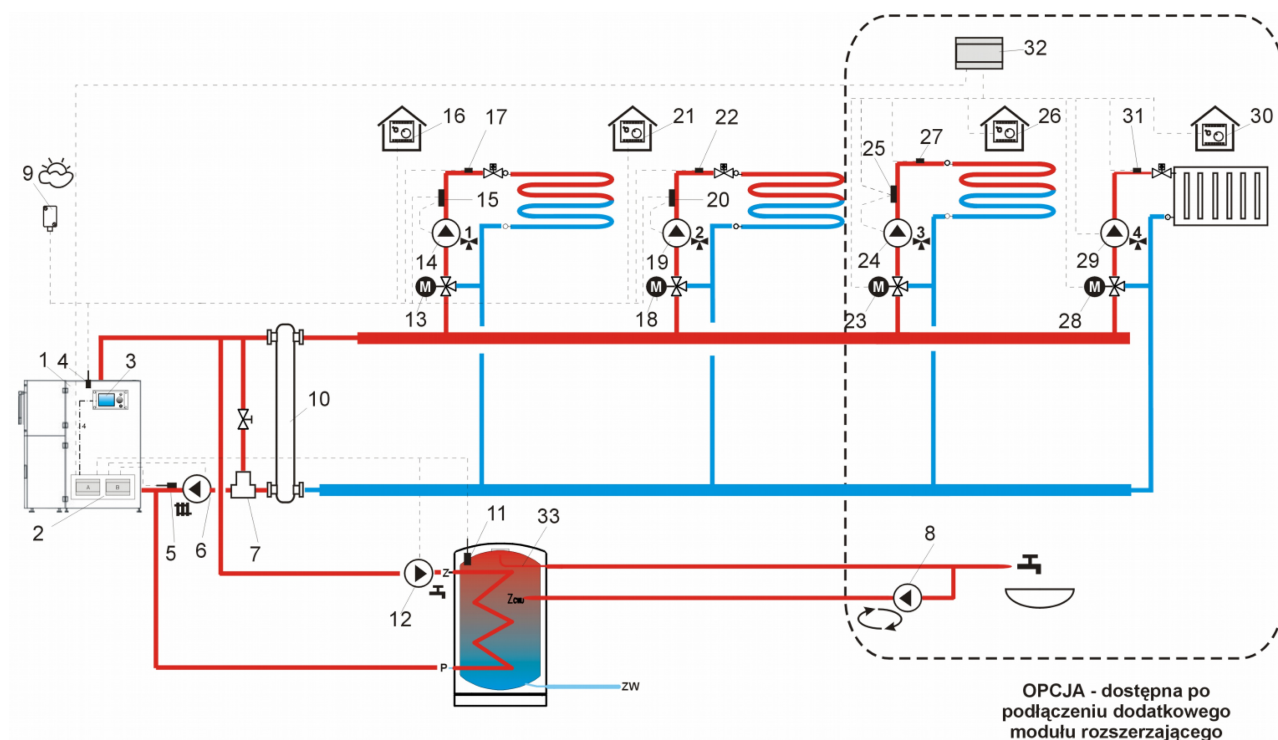

Rys nr 11. Przykład podłączenia kotła do systemu grzewczego i zasobnika C.W.U.

1-kocioł; 2-regulator ecoMAX – moduły wykonawcze; 3-regulator ecoMAX – panel sterujący; 4-czujnik temperatury kotła; 5-czujnik temperatury powrotu; 6-pompa CO; 7-zawór termostatyczny TV; 8-pompa cyrkulacyjna CWU; 9-czujnik temperatury pogodowy; 10-sprzęgło hydrauliczne; 11-czujnik temperatury CWU; 12-pompa CWU; 13-siłownik mieszacza 1; 14-pompa obiegu mieszacza 1; 15-zewnętrzny termostat zabezpieczający ogrzewanie podłogowe; 16-termostat pokojowy mieszacza 1; 17-czujnik temperatury mieszacza 1; 18-siłownik mieszacza 1; 19-pompa obiegu mieszacza 2; 20-zewnętrzny termostat zabezpieczający ogrzewanie podłogowe; 21-termostat pokojowy mieszacza 2; 22-czujnik temperatury mieszacza 2; 23-siłownik mieszacza 3; 24-pompa obiegu mieszacza 3; 25-zewnętrzny termostat zabezpieczający ogrzewanie podłogowe; 26-termostat pokojowy mieszacza 3; 27-czujnik temperatury mieszacza 3; 28-siłownik mieszacza 4; 29-pompa obiegu mieszacza 4; 30-termostat pokojowy mieszacza 4; 31-czujnik temperatury mieszacza 4; 32-moduł rozszerzający MX.03; 33-zasobnik CWU (* - do 150L);

* - w przypadku zasobników o pojemności powyżej 150L należy je instalować za zaworem zabezpieczającym powrót kotła

Dodatkowo należy przestrzegać minimalnych średnic przewodów obiegu kotłowego oraz przyłączy zaworów mieszających. Wartości minimalne średnic układów hydraulicznych, w zależności od mocy przyłączonego do nich kotła, podano w tabeli nr 5.

Moc kotła / Moc obiegu	Instalacja miedziana minimalna średnica przewodów	Instalacja stalowa minimalna średnica przewodów	Zawór mieszający
14 ÷ 29 kW	35 mm	1¼"	DN 32
30 ÷ 50 kW	42 mm	1½"	DN 40
od 51 kW	50 mm	2"	DN 50

Tabela nr 5. Wytyczne odnośnie instalacji hydraulicznej

Instalacja grzewcza musi być wyposażona w króciec spustowy, znajdujący się w jej najniższym punkcie oraz jak najbliżej kotła – przy króćcu wody powrotnej.

Powyższe dane mają charakter informacyjny! Niezależnie od nich, instalacja hydrauliczna kotła musi być wykonana zgodnie z aktualnie obowiązującymi przepisami, normami oraz sztuką budowlaną. Musi ona zapewniać poprawną oraz bezpieczną eksploatację urządzeń grzewczych. Jeżeli jest to wymagane, instalacja powinna zostać skontrolowana przez odpowiednie służby!

9.5 Grupa hydrauliczna z zaworem termostatycznym TV

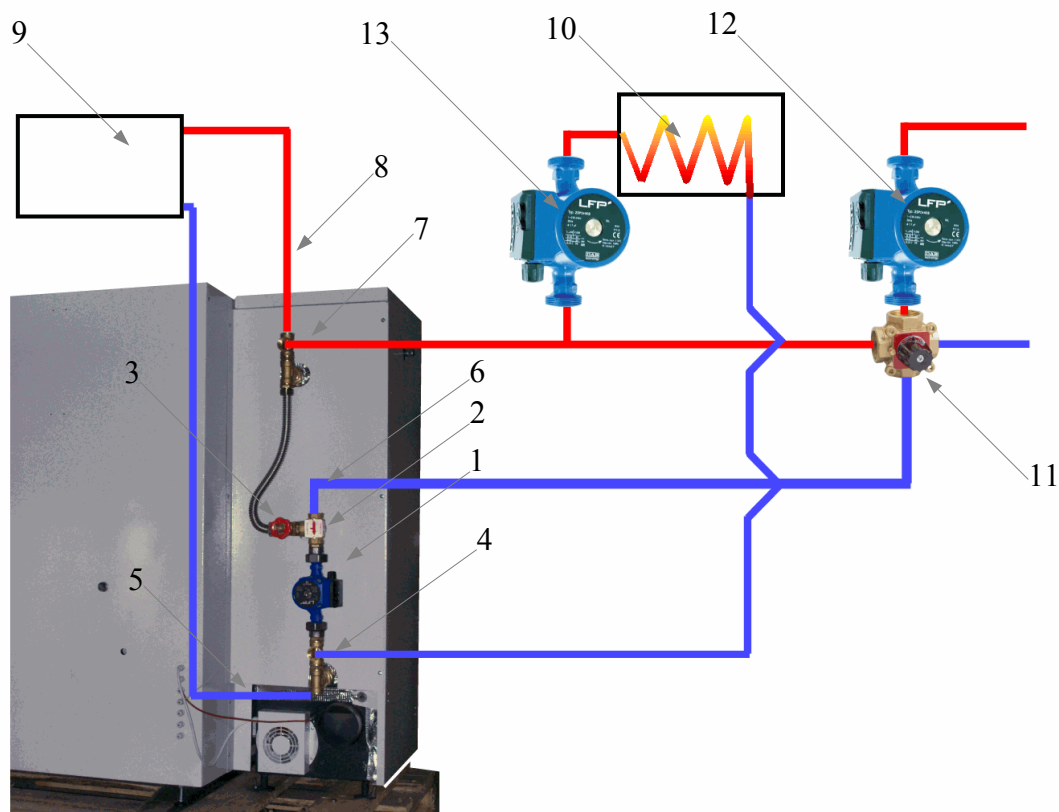

Rys nr 12. Opis schematyczny Grupy hydraulicznej z zaworem termostatycznym TV
pracującej w otwartym układzie grzewczym:

1-pompa obiegu CO; 2-zawór termostatyczny; 3-zawór kryzujący; 4-powrót z wymiennika CWU;
5-przylącze naczynia wyrównawczego; 6-powrót z instalacji CO; 7-zasilanie CO i CWU;
8-przylącze naczynia wyrównawczego; 9-naczynie wyrównawcze*; 10-wymiennik CWU (max.
150L)*; 11-zawór mieszający z siłownikiem*; 12-pompa obiegu mieszacza*; 13-pompa CWU*

* - nie wchodzi w skład zestawu

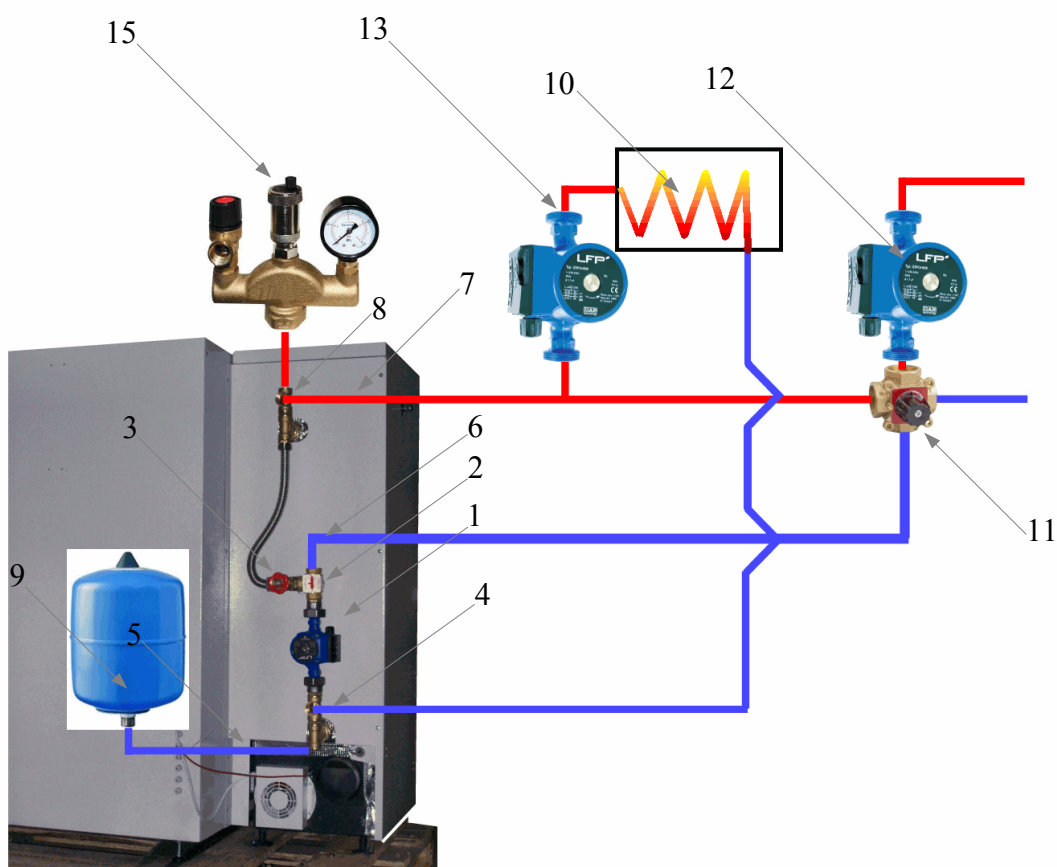

Rys nr 13. Opis schematyczny Grupy hydraulicznej z zaworem termostatycznym TV pracującej w zamkniętym układzie grzewczym:

1-pompa obiegu CO; 2-zawór termostatyczny; 3-zawór kryzujący; 4-powrót z wymiennika CWU; 5-przylącze naczynia przeponowego; 6-powrót z instalacji CO; 7-zasilanie CO i CWU; 8-przylącze grupy bezpieczeństwa; 9-naczynie przeponowe*; 10-wymiennik CWU (max. 150L)*; 11-zawór mieszający z siłownikiem*; 12-pompa obiegu mieszacza*; 13-pompa CWU*; 14-grupa bezpieczeństwa (zawór 1,5 bar)

* - nie wchodzi w skład zestawu

10 Serwisowanie kotła.

Rozruch zerowy, przegląd roczny oraz usuwanie awarii mogą być wykonywane jedynie przez serwis HKS LAZAR.

Z dniem 5 marca 2012 Partnerzy Serwisu HKS LAZAR posiadają uprawnienia serwisu HKS LAZAR do rozruchów zerowych, przeglądów rocznych oraz usuwania awarii urządzeń HKS LAZAR.

10.1 Kontrola przed rozruchem.

Użytkownik zgłasza producentowi kocioł do rozruchu zerowego w terminie do 7 dni od daty zakończenia instalacji. Rozruch zerowy (pierwsze uruchomienie) urządzenia może być wykonane wyłącznie przez serwis HKS LAZAR. Dokonanie rozruchu zerowego przez uprawnionego serwisanta HKS LAZAR jest warunkiem udzielenia i zachowania gwarancji. Koszt rozruchu ponosi użytkownik zgodnie z cennikiem HKS LAZAR. Dane kontaktowe i zgłoszenia do serwisu HKS LAZAR sp z o.o. w celu przeprowadzenia rozruchu zerowego dostępne są na stronie internetowej producenta: www.hkslazar.pl.

W przypadku jeżeli serwis po przybyciu na miejsce instalacji nie dokona rozruchu z przyczyn niezależnych od siebie (źle wykonana instalacja, złe umiejscowienie kotła, brak opału, brak energii elektrycznej, itp.) użytkownik ponosi koszty tegoż rozruchu, jak i kolejnych. W takim przypadku użytkownik powinien w terminie do 14 dni ponownie zgłosić producentowi kocioł do rozruchu zerowego.

Aby zapewnić bezpieczny rozruch urządzenia należy przeprowadzić dokładną kontrolę: samego kotła, instalacji i kotłowni. Szczególną uwagę należy zwrócić na prawidłowy montaż wszystkich elementów kotła. Szczególnie tych, które mogły być zdemontowane podczas wnoszenia kotła do kotłowni. Ponadto przed rozruchem zalecane jest wykonanie czynności:

- Sprawdzić czy kocioł jest zainstalowany zgodnie z instrukcją.
- Sprawdzić czy instalacja C.O. jest napełniony odpowiednią ilością wodą. Woda w systemie grzewczym musi być czysta, bezbarwna i nie może zawierać domieszek. Należy pamiętać, że wodę można dopuszczać wyłącznie do wychłodzonego kotła. Niezastosowanie się do powyższego może spowodować uszkodzenie urządzenia.
- Sprawdzić szczelność systemu grzewczego.

- Sprawdzić poprawność podłączenia do komina.
- Sprawdzić podłączenie urządzenia do sieci elektrycznej.

10.2 Rozruch zerowy.

Rozruch kotła polega na jego rozpaleniu, kontroli i wstępnym ustawieniu parametrów kotła oraz kotłowni, przeszkoleniu użytkownika z obsługi urządzenia. Podczas rozruchu należy bacznie kontrolować pracę kotła w celu dokonania ewentualnych korekt. Podczas zmiany parametrów prosimy kierować się instrukcją obsługi sterownika. Szczególną uwagę należy zwrócić na:

- Szczelność zaślepek i wyczystek kotła – w trakcie rozpalania należy sprawdzić, czy spod pokryw nie wydobywa się dym, ewentualne nieszczelności należy uszczelnić.
- Szczelność pokrywy górnego kolektora – przy rozpalaniu należy zdjąć obudowę i sprawdzić czy spod pokrywy nie wydobywa się dym, ewentualne nieszczelności należy uszczelnić.
- Szczelność drzwiczek – w trakcie rozpalania należy sprawdzić, czy wokół drzwiczek nie wydobywa się dym, w razie konieczności należy wyregulować drzwi na zawiasach.
- Szczelność zasobnika – w trakcie rozpalania należy sprawdzić, czy z zasobnika nie wydobywa się dym, ewentualne nieszczelności należy usunąć.

Po rozpaleniu paliwa należy rozgrzać kocioł do zalecanej temperatury roboczej (minimum 65⁰C). Gdy kocioł osiągnie oczekiwaną temperaturę należy ponownie skontrolować jego szczelność.

Podczas rozruchu należy przeszkolić użytkownika w zakresie obsługi kotła Smart Fire oraz jego sterownika. Fakt przeprowadzenia rozruchu, przeszkolenia użytkownika w zakresie obsługi urządzenia oraz wymagane dane należy odnotować w karcie gwarancyjnej.

10.3 Usuwanie awarii.

Wszelkie awarie użytkownik powinien niezwłocznie zgłaszać producentowi. Jedynie serwis HKS LAZAR lub osoby działające na zlecenie serwisu HKS LAZAR są uprawnione do usuwania awarii w okresie gwarancji. W przypadku jeżeli serwis po przybyciu na miejsce instalacji nie może usunąć awarii objętej gwarancją z przyczyn niezależnych od siebie (źle wykonana instalacja, złe umiejscowienie kotła, brak opału, brak energii elektrycznej, itp.), użytkownik ponosi koszty przybycia serwisu, zgodnie z cennikiem HKS LAZAR

Przed przystąpieniem do usuwania zgłoszonej awarii, należy dokonać jej analizy w celu ustalenia

przyczyn. Prosimy pamiętać, że większość zgłaszanych awarii spowodowanych jest złymi parametrami, źle założonymi na instalacji czujnikami, źle wykonaną instalacją, złej jakości paliwem. Jeżeli natomiast awaria dotyczy podzespołu należy go zdemontować i wymienić na sprawny. Wszelkie usługi oraz części zamienne objęte gwarancją muszą być udokumentowane kuponami serwisowymi. Będzie to podstawa uznania reklamacji.

10.4 Przegląd roczny.

Użytkownik zgłasza producentowi kocioł do przeglądu rocznego. Dokonanie rocznego przeglądu przez uprawnionego serwisanta HKS LAZAR jest warunkiem zachowania gwarancji. Przegląd musi być wykonany nie częściej niż co 8 miesięcy i nie rzadziej niż co 14 miesięcy. Koszt przeglądu rocznego ponosi użytkownik zgodnie z cennikiem HKS LAZAR.

W przypadku jeżeli serwis po przybyciu na miejsce instalacji nie dokona przeglądu rocznego z przyczyn niezależnych od siebie (źle wykonana instalacja, złe umiejscowienie kotła, brak opału, brak energii elektrycznej, itp.) użytkownik ponosi koszty tegoż przeglądu, jak i kolejnych zgodnie z cennikiem HKS LAZAR. W takim przypadku użytkownik powinien w terminie do 14 dni ponownie zgłosić producentowi kocioł do przeglądu rocznego.

W trakcie przeglądu serwisant sprawdza, czy kocioł jest zainstalowany i eksploatowany zgodnie z instrukcją oraz sprawdza jego stan, a w szczególności:

- stan uszczelnień na drzwiach i klapie zasobnika;
- stan palnika;
- stan elementów ceramicznych;
- stan izolacji;
- stan podajnika paliwa;
- stan wyposażenia dodatkowego (np. zawirowacze, system czyszczenia wymiennika, itp.);
- poprawność pracy sterownika, wentylatora oraz układu podawania paliwa;
- zdemontować i oczyścić wentylator wyciągowy, jego wirnik oraz komorę wentylatora;
- zdemontować i oczyścić pojemnościowy czujnik zbliżeniowy, sprawdzić jego ustawienia;
- zabezpieczenie przed korozją niskotemperaturową;

- czy nie dokonywano przeróbek oraz napraw przez nieuprawnione osoby.

W trakcie przeglądu należy wymienić zużyte elementy oraz usunąć wszelkie ewentualne usterki. Po zakończeniu przeglądu serwisant dokonuje wpisu do karty gwarancyjnej, wpisując ewentualne uwagi oraz dokonane naprawy i wymiany. Przegląd należy również wpisać na kupon serwisowy, a następnie przesłać do siedziby firmy HKS LAZAR w celu dokonania rejestracji w systemie.

11 Likwidacja urządzenia po okresie użytkowania.

Ponieważ elementy kotła składają się z różnych materiałów, należy je oddawać do punktu skupu surowców wtórnych, zapewniającego odpowiednią utylizację stali, tworzyw sztucznych, itp.

12 Warunki gwarancji i odpowiedzialności.

Producent udziela 2-letniej gwarancji na kocioł Smart Fire oraz 5-letniej na szczelność wymiennika na terytorium Rzeczypospolitej Polskiej. W sytuacjach w których kocioł wykorzystywany jest dla celów działalności gospodarczej obejmuje go 1-rocza gwarancja. Warunkiem obowiązywania gwarancji jest użytkowanie kotła zgodnie z niniejszą instrukcją, odpowiednimi normami i przepisami:

- 1) Instalację kotła do systemu może wykonać instalator posiadający ogólne uprawnienia instalacyjne pod warunkiem przestrzegania niniejszej instrukcji. Po wykonaniu prac instalator dokonuje wpisu do Karty Gwarancyjnej.
- 2) Rozruch zerowy, przeglądy, naprawy oraz wszelkie czynności nie wchodzące w zakres użytkownika może wykonywać jedynie serwis HKS LAZAR. Z dniem 5 marca 2012 Partnerzy Serwisu HKS LAZAR posiadają uprawnienia serwisu HKS LAZAR do rozruchów zerowych, przeglądów rocznych oraz usuwania awarii urządzeń HKS LAZAR.
- 3) Naprawa nie obejmuje czynności do których zobowiązany jest użytkownik, w szczególności: rozpalanie kotła, konserwacja oraz czyszczenie, ustawianie parametrów opisanych w instrukcji sterownika.
- 4) Kocioł nie jest objęty gwarancją jeżeli do producenta nie została odesłana poprawnie wypełniona Karta Gwarancyjna.

- 5) Kocioł nie jest objęty gwarancją jeżeli nie jest zabezpieczony przed powrotem z instalacji wody o temperaturze poniżej 55°C, poprzez: grupę hydrauliczną z zaworem termostatycznym TV.
- 6) Kocioł traci gwarancję jeżeli:
- nie wykonano rozruchu zerowego (p. 10.1 i p. 10.2) z wpisem do Karty Gwarancyjnej oraz odesłaniem wypełnionego kuponu serwisowego;
 - nie wykonano przeglądu rocznego (p. 10.4.) z wpisem do Karty Gwarancyjnej oraz odesłaniem wypełnionego kuponu serwisowego;
 - nieuprawnione osoby dokonały naprawy lub przeróbek kotła (p. 10.3);
 - użytkownik odmówi lub uniemożliwi serwisantom firmy HKS LAZAR dostęp do kotła oraz przeprowadzenie ekspertyzy wykonania i stanu technicznego kotłowni i układów C.O. oraz C.W.U.
- 7) Producent nie ponosi odpowiedzialności za spowodowane szkody, jeżeli kocioł jest eksploatowany, instalowany lub obsługiwany niezgodnie z niniejszą instrukcją lub obowiązującymi normami i przepisami.
- 8) Użytkownik jest zobowiązany do zwrotu kosztów wezwania Serwisu w przypadku:
- nieuzasadnionego wezwania Serwisu;
 - napraw nie podlegających gwarancji;
 - naprawy uszkodzenia wynikającego z winy Użytkownika;
 - braku możliwości dokonania naprawy z powodów niezależnych od Serwisu (np. brak paliwa, brak ciągu kominowego, brak prądu, nieszczelności w instalacji C.O.);
 - użytkownik odmówi lub uniemożliwi pracownikom firmy HKS LAZAR dostęp do kotła oraz przeprowadzenie ekspertyzy wykonania i stanu technicznego kotłowni i układów C.O. oraz C.W.U.
- 9) Użytkownik powinien niezwłocznie informować serwisanta o wszelkich wadach w pracy kotła.
- 10) Użytkownikowi w trakcie trwania gwarancji przysługuje prawo do:
- bezpłatnych napraw podlegających gwarancjom (oprócz czynności wykonywanych przez użytkownika opisanych w Instrukcji Obsługi);

- wymiany urządzenia na nowe po stwierdzeniu przez serwis firmy HKS LAZAR braku możliwości naprawy.
- 11) Gwarancji nie podlegają elementy zużywające się podczas normalnej pracy kotła, a w szczególności: elementy podajnika, uszczelki, katalizatory, izolacje termiczne, elementy ceramiczne komory spalania i popielnika, elementy palnika, powłoka malarska, łożyska, zawleczki zabezpieczające motoreduktor, kondensatory silników elektrycznych, elementy doprowadzające powietrze.
 - 12) Kocioł musi być regularnie kontrolowany i czyszczony zgodnie z instrukcją.
 - 13) Uszkodzenia mechaniczne kotła nie będą uwzględniane w ramach gwarancji.
 - 14) Producent kotła nie ponosi odpowiedzialności za niewłaściwie dobraną moc kotła.
 - 15) Zabrania się sprawdzania szczelności kotła przy pomocy sprężonego powietrza.
 - 16) Szkody powstałe w wyniku nieprzestrzegania niniejszej instrukcji, a w szczególności niedotrzymania warunków gwarancji nie mogą być przedmiotem roszczeń gwarancyjnych.
 - 17) Producent ma prawo do ewentualnych zmian w konstrukcji kotła, które to zmiany nie muszą być uwzględnione w niniejszej Instrukcji.
 - 18) Do karty gwarancyjnej dodano kupony serwisowe. Są one używane w dwóch przypadkach:
 - wypełniony kupon serwisowy należy odesłać po przeprowadzonym przeglądzie rocznym, nieodesłanie go skutkuje utratą gwarancji;
 - wypełniony kupon serwisowy należy odesłać po przeprowadzeniu naprawy gwarancyjnej, nieodesłanie kuponu skutkuje nieuznaniem reklamacji.



INSTYTUT ENERGETYKI

INSTYTUT BADAWCZY

NOTYFIKACJA NR 1452 KOMISJI EUROPEJSKIEJ

ODDZIAŁ TECHNIKI GRZEWCZEJ I SANITARNEJ w Radomiu

26-610 Radom, ul. Wilcza 8, tel. 48 362-44-01, fax 48 363-45-30

http://www.itgs.radom.pl e-mail: itgs@itgs.radom.pl

Jednostka notyfikowana nr 1452. Certyfikaty akredytacji nr: AB 087, AB 143, AB 458, AC 076



LABORATORIUM BADAWCZE KOTŁÓW I URZĄDZEŃ GRZEWCZYCH

93-231 Łódź, ul. Dostawcza 1

tel. (042) 64 00 821 fax. (042) 64 00 304

ŚWIADECTWO

Nr OS/071/OTGS/10



URZĄDZENIE

PRZYJAZNE ŚRODOWISKU

LABORATORIUM BADAWCZE KOTŁÓW I URZĄDZEŃ GRZEWCZYCH

93-231 Łódź, ul. Dostawcza 1

tel. (042) 64 00 821 fax. (042) 64 00 304



INSTYTUT ENERGETYKI

INSTYTUT BADAWCZY

NOTYFIKACJA NR 1452 KOMISJI EUROPEJSKIEJ

ODDZIAŁ TECHNIKI GRZEWCZEJ I SANITARNEJ w Radomiu

26-610 Radom, ul. Wilcza 8, tel. 48 362-44-01, fax 48 363-45-30

http://www.itgs.radom.pl e-mail: itgs@itgs.radom.pl

Jednostka notyfikowana nr 1452. Certyfikaty akredytacji nr: AB 087, AB 143, AB 458, AC 076



Kocioł wodny Smart Fire 41 z automatycznym podajnikiem paliwa.
Badany zgodnie z wymaganiami EN 303-5: 2002.

Parametr	Miano	Uzyskana wartość	Wymagania norm i przepisów	
PALIWO	Q _d	MJ/kg	20,4	≥ 18,00
	Q _v	MJ/kg	18,1	bez wymagań
	A'	%	0,1	≥ 0,5
	W'	%	6,0	≤ 12
Moc cieplna Q _N		kW	41,0	≥ Q _N
Sprawność η		%	90,0	≥ 76,7 dla 41 kW
EMISJA*	CO	mg/m ³	359	≤ 3000
	NO _x	mg/m ³	221	bez wymagań
	OGC	mg/m ³	27	≤ 200
	Pył	mg/m ³	49	≤ 180
T _{sp}		°C	107,9	300 ^{XX}
Strumień masy spalin		g/s	32,4	bez wymagań

* w przeliczeniu na 10% udziału tlenu w spaliniach suchych
so maksymalna chłonna temperatura spalin

Łódź, dnia 22.11.2010

potwierdzając, że:
kocioł wodny Smart Fire z automatycznym podajnikiem paliwa
o nominalnej mocy cieplnej 41 kW opalany granulatem drewna „pellets”
Symbol: PKW/U 28.22.12-00.50
PN-EN 303-5: 2002

produkowany przez:
HKS LAZAR SP.J.

44-335 Iastrzębie Zdrój, ul. Wodzisławska 15B

spełnia wymagania dotyczące ochrony środowiska ustalone w Kryteriach Technicznych:
KT/OS 01-2005

Świadczenie wydano w oparciu o wyniki badań laboratoryjnych wykonanych przez: Laboratorium Badań Kotłów i Urządzeń Grzewczych w Łodzi; ul. Dostawcza 1 - podane w sprawozdaniu z badań; nr 08/10-LG „Badania typu kotła wodnego Smart Fire z automatycznym podajnikiem paliwa opalanego pelletami”.
Świadczenie jest ważne pod warunkiem, że producent nie wprowadza żadnych zmian technicznych w produkowanych urządzeniach w stosunku do urządzeń poddanych badaniom, bez ich wczesniejszego uzgodnienia z Laboratorium, które wydało świadectwo.

Okres ważności świadectwa
od 11.2010 do 10.2013

Kierownik Laboratorium
Laboratorium Badawcze Kotłów i Urządzeń
Grzewczych

M. Niewińska
(podpis)

Kierownik Zakładu
Zakład Kotłów i Urządzeń Grzewczych
Oddział Techniki Grzewczej i Sanitarnej

[Signature]
(podpis)

Łódź, dnia 22.11.2010

DEKLARACJA ZGODNOŚCI WE
Nr WE/01/03/10/2011

Normy i/lub dokumentacje techniczne, lub ich części, zastosowane do wyrobu, którego dotyczy niniejsza deklaracja zgodności:

- normy zharmonizowane:
 - PN-EN 292-1: 2000 Maszyny – Bezpieczeństwo – Pojęcia podstawowe, ogólne zasady projektowania – Arkusz 1: Podstawowa terminologia, metodologia.
 - PN-EN 292-2: 2000 Maszyny – Bezpieczeństwo – Pojęcia podstawowe, ogólne zasady projektowania – Arkusz 2: Zasady i wymagania techniczne.
 - PN-EN 292-2/A1: 2000 Maszyny – Bezpieczeństwo – Pojęcia podstawowe, ogólne zasady projektowania Arkusz 2: Zasady i wymagania techniczne.
 - PN-EN 294: 1994 Bezpieczeństwo maszyn. Odległości bezpieczeństwa uniemożliwiające sięgnięcia kończynami górnymi do stref niebezpiecznych.
 - PN-EN 349:2000 Maszyny – Bezpieczeństwo – Minimalne odległości zapobiegające zanieczyszczeniu poszczególnych części ciała ludzkiego.
 - PN-EN 953: 1999 Maszyny – Bezpieczeństwo – Podstawowe wymagania dla projektowania i konstrukcji osłon (stałych i ruchomych).
 - PN-EN-60204-1:AC Bezpieczeństwo maszyn. Wyposażenie elektryczne maszyn. Wymagania ogólne.
 - PN-EN ISO 11202:1999 Akustyka. Hałas emitowany przez maszyny i urządzenia. Pomiar poziomów ciśnienia akustycznego emisji na stanowisku pracy i w innych określonych miejscach, metoda orientacyjna w warunkach in situ.
 - PN-EN 60730-1: 2002 Automatyczne regulatory elektryczne do użytku domowego lub podobnego podobnych urządzeń – Część 1 – Wymagania ogólne.
 - PN-EN 60730-5: 2006 Automatyczne regulatory elektryczne do użytku domowego lub podobnego podobnych urządzeń – Część 5: Wymagania szczegółowe dotyczące automatycznych systemów elektrycznych do regulacji palników.
 - PN-EN 14121-1: 2008 Maszyny – Bezpieczeństwo – Zasady oceny ryzyka.
 - PN-EN 303-5: 2002 Kody grzewcze na paliwo stałe z ręcznym i automatycznym zasypem paliwa o mocy nominalnej do 300 kW. Nazwy, wymagania, badania i oznaczenia.
- inne normy i/lub dokumentacje techniczne:
- inne rozwiązania techniczne, szczegóły, które zostały włączone do dokumentacji technicznej lub techniczno-konstrukcyjnej:
- inne dokumenty lub informacje wymagane przez dyrektywę(-y) WE:
Automatyczne kotły na pellet typu Smart Fire poddane były badaniom w Instytucie Energetyki – Jednostka Badawcza – Rozwojowa – Notyfikacja Nr 1452 Komisji Europejskiej – Radom, ul. Wilcza 8. Laboratorium Badawcze Kotłów i Urządzeń Grzewczych – Łódź, ul. Dostawcza 1. Sprawozdanie z badań Nr 08/10-LG (dla modelu SF 21).

(1) Należy uwzględnić wszystkie wymagania się na części lub rozdzielny normy lub dokumentacji technicznej.

UWAGI

1. Ta deklaracja zgodności WE (EC) traci swoją ważność, jeżeli maszyna zostanie zmieniona, przebudowana lub jest użytkowana niezgodnie z Instrukcją Obsługi.
2. Za przechowanie dokumentacji WE dla poszczególnych pieców, zgodnie z przepisami i w odpowiednim terminie odpowiada Pan Marcin Lazar – Członek Zarządu HKS LAZAR Sp. z o.o.

Zalacznik:
opinia techniczna nr 03/10/2011

EF 102 02603141838
Krzysztof Lazar
ul. Wodzisławska 15 B
44-335 Jastrzębie Zdrój
NIP 638-66-80-27, REGON 141228234
siedziba: ul. Wodzisławska 15 B

DEKLARACJA ZGODNOŚCI WE
Nr WE/01/03/10/2011

Niżej podpisany, reprezentujący niżej wymienionego producenta

HKS LAZAR Sp. z o.o.
44-335 Jastrzębie Zdrój, ul. Wodzisławska 15B

niniejszym deklaruje, że wyrób

Identyfikacja wyrobu:
Automatyczny kotłoci na pellet typu Smart Fire model SF 21.
Nr fabr. 2011/001 ; rok prod. 2011 ; prod. HKS LAZAR Sp. z o.o. – Jastrzębie Zdrój - Polska.

jest zgodny z postanowieniami następujących rozporządzeń i dyrektyw WE (łącznie ze wszystkimi ich zmianami i uzupełnieniami)

1. Rozporządzenie Ministra Gospodarki z dnia 21 października 2008 r. w sprawie zasadniczych wymagań dla maszyn (Dz. U. Nr 199/2008, poz. 1228)
Dyrektywa nr 2006/42/WE – Maszyny i elementy bezpieczeństwa .
 2. Ustawa z dnia 13 kwietnia 2007 r. o kompatybilności elektromagnetycznej (Dz.U. Nr 82/2007 , poz. 556)
Dyrektywa nr 2004/108/WE – Kompatybilność elektromagnetyczna .
- i że zastosowano normy i/lub dokumentacje techniczne wymienione na rewersie deklaracji.

W wyniku stwierdzamy, że maszyna musi być eksploatowana zgodnie z DTR .

Ostatnie dwie cyfry roku, w którym naniesiono oznaczenie CE; 11 (wpisujemy jeżeli jest deklarowana zgodność z postanowieniami dyrektywy nieskonajętej 2006/95/WE)

Miejscowość ; Jastrzębie Zdrój , dnia 04.11.2011 r.



(podpis)

Marcin LAZAR – Członek Zarządu HKS LAZAR Sp. z o.o.

(zawisisko i funkcja sygnatariusza reprezentującego producenta lub jego upoważnionego przedstawiciela)

EF 102 02603141838
Krzysztof Lazar
ul. Wodzisławska 15 B
44-335 Jastrzębie Zdrój
NIP 638-66-80-27, REGON 141228234
siedziba: ul. Wodzisławska 15 B

DEKLARACJA ZGODNOŚCI WE
Nr WE/02/03/10/2011

Normy i/lub dokumentacje techniczne, lub ich części, zastosowane do wyrobu, którego dotyczy niniejsza deklaracja zgodności:

- normy zharmonizowane:
 - PN-EN 292-1: 2000 Maszyny – Bezpieczeństwo – Pojęcia podstawowe, ogólne zasady projektowania – Arkusz 1: Podstawowa terminologia, metodologia.
 - PN-EN 292-2: 2000 Maszyny – Bezpieczeństwo – Pojęcia podstawowe, ogólne zasady projektowania – Arkusz 2: Zasady i wymagania techniczne.
 - PN-EN 292-2/A1: 2000 Maszyny – Bezpieczeństwo – Pojęcia podstawowe, ogólne zasady projektowania – Arkusz 2: Zasady i wymagania techniczne.
 - PN-EN 294: 1994 Bezpieczeństwo maszyn. Odległości bezpieczeństwa uniemożliwiające sięgnięcia kończynami górnymi do stref niebezpiecznych.
 - PN-EN 349:2000 Maszyny – Bezpieczeństwo – Minimalne odległości zapobiegające zmniejszeniu poszczególnych części ciała ludzkiego.
 - PN-EN 953: 1999 Maszyny – Bezpieczeństwo – Podstawowe wymagania dla projektowania i konstrukcji osłon (stałych i ruchomych)
 - PN-EN-60204-1+A1 Bezpieczeństwo maszyn. Wyposażenie elektryczne maszyn. Wymagania ogólne.
 - PN-EN ISO 11202:1999 Akustyka. Hałas emitowany przez maszyny i urządzenia. Pomiar poziomów ciśnienia akustycznego emisji na stanowisku pracy i w innych określonych miejscach, metoda orientacyjna w warunkach in situ.
 - PN-EN 60730-1: 2002 Automatyczne regulatory elektryczne do użytku domowego lub podobnego podobnych urządzeń – Część 1 – Wymagania ogólne.
 - PN-EN 60730-2-5: 2006 Automatyczne regulatory elektryczne do użytku domowego lub podobnego podobnych urządzeń – Część 2-5: Wymagania szczegółowe dotyczące automatycznych systemów elektrycznych do regulacji palników.
 - PN-EN 14121-1: 2008 Maszyny – Bezpieczeństwo – Zasady oceny ryzyka.
 - PN-EN 303-5: 2002 Kotle grzewcze na paliwo stałe z rezonans i automatycznym zasypem paliwa o mocy nominalnej do 300 kW. Nazwy, wymagania, badania i oznaczenia.
- inne normy i/lub dokumentacje techniczne:
- inne rozwiązania techniczne, szczegóły, które zostały włączone do dokumentacji technicznej lub techniczno-konstrukcyjnej:
- inne dokumenty lub informacje wymagane przez dyrektywę(-y) WE:
 - Automatyczne kotły na pellet typu Smart Fire poddane były badaniom w Instytucie Energetyki – Jednostka Badawcza – Rozwojowa – Nofityfikacja Nr 1452 Komisji Europejskiej – Radom, ul. Wiltcza 8. Laboratorium Badawcze Kocioł i Urządzeń Grzewczych – Łódź, ul. Dostawcza 1. Sprawozdanie z badań Nr 37/10-LG (dla modelu SF 41).

(1) Należy wspomnieć w uzasadnieniu wymagania się na części lub rozdzielny normy lub dokumentacji technicznej.

UWAGI

1. Ta deklaracja zgodności WE (EC) traci swoją ważność jeżeli maszyna zostanie zmieniona, przebudowana lub jest użytkowana niezgodnie z Instrukcją Obsługi.
2. Za przechowanie dokumentacji WE dla poszczególnych pieców, zgodnie z przepisami i w odpowiednim terminie odpowiada Pan Marcin Lazar – Członek Zarządu HKS LAZAR Sp. z o. o.

Załącznik:
- ogólna techniczna nr 03/10/2011

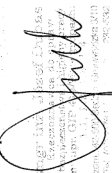
MARCIN LAZAR
ul. Wodzisławska 15B
44-335 Jastrzębie Zdrój
t. 71 73 22 22
f. 71 73 22 22
e. sekretariat@hks-lazar.pl
NIP 639-1549-2534 KRS 000025978

DEKLARACJA ZGODNOŚCI WE
Nr WE/02/03/10/2011

Niżej podpisany, reprezentujący niżej wymienionego producenta

HKS LAZAR Sp. z o. o.
44-335 Jastrzębie Zdrój, ul. Wodzisławska 15B

niniejszym deklaruje, że wyrób

Identyfikacja wyrobu:
Automatyczny kocioł na pellet typu Smart Fire model SF 41.
Nr fabr. 2011/001 ; rok prod. 2011 ; prod. HKS LAZAR Sp. z o. o. – Jastrzębie Zdrój - Polska.

jest zgodny z postanowieniami następujących rozporządzeń i dyrektyw WE (łącznie ze wszystkimi ich zmianami i uzupełnieniami)

1. Rozporządzenie Ministra Gospodarki z dnia 21 października 2008 r. w sprawie zasadniczych wymagań dla maszyn (Dz. U. Nr 199/2008, poz. 1228)
Dyrektywa nr 2006/42/WE – Maszyny i elementy bezpieczeństwa .
2. Ustawa z dnia 13 kwietnia 2007 r. o kompatybilności elektromagnetycznej (Dz.U. Nr 82/2007, poz. 556)
Dyrektywa nr 2004/108/WE – Kompatybilność elektromagnetyczna .

i że zastosowano normy i/lub dokumentacje techniczne wymienione na rewersie deklaracji.

W wyniku stwierdzenia, że maszyna musi być eksploatowana zgodnie z DTR .

Ostatnie dwie cyfry roku, w którym naniesiono oznaczenie CE; II (wpisujemy jeżeli jest deklarowana zgodność z postanowieniami dyrektywy nieskompilowanej 2006/95/WE)

Miejscowość ; Jastrzębie Zdrój , dnia 04.11.2011 r.

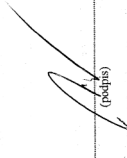

(podpis)

Marcin LAZAR – Członek Zarządu HKS LAZAR Sp. z o. o.

(nazwisko i funkcja signatarusza reprezentującego producenta lub jego upoważnionego przedstawiciela)

MARCIN LAZAR
ul. Wodzisławska 15B
44-335 Jastrzębie Zdrój
t. 71 73 22 22
f. 71 73 22 22
e. sekretariat@hks-lazar.pl
NIP 639-1549-2534 KRS 000025978

STOWARZYSZENIE ELEKTRYKÓW POLSKICH
BIURO BADAWCZE DS. JAKOŚCI
 04-703 Warszawa, ul. Mieczysława Pożaryskiego 28
 tel.: +48 22 812 69 38; fax: +48 22 815 65 80; e-mail: bbj@bbj.pl

BBJ BBJ BBJ BBJ

CERTYFIKAT BBJ BBJ BBJ BBJ

uprawniający do oznaczenia wyrobu zastrzeżonym znakiem bezpieczeństwa
CERTIFICATE
authorizing to mark product with registered safety mark

nr B/12/133/11
 No. B/12/133/11

PLM Sp. z o.o.
 Ignacki 27a
 16-001 Kleosin, Poland

PLM Sp. z o.o.
 Ignacki 27a
 16-001 Kleosin, Poland

Regulatory
 Regulators

Typ: ecoMAX.
 Seria series: 700, 750, 800.
 Model model: RL, PL, WL, DL, TL, SL.

U: 230 V AC, 50 Hz; I_{max}: 6(6) A; T50; IP20.
 Do stosowania do przyrządów klasy I.
 Intended for use in class I equipment.

System certyfikacji:
 Certification system:
 5 według Przepisów ISO/IEC 67
 5 according to ISO/IEC Guide 67

Data ważności:
 Valid until:
 2016-11-09

Wymieniony powyżej wyrób spełnia wymagania bezpieczeństwa norm(y):
 Addressed product complies with the safety requirements of the standard(s):

Norma(y) Standard(s)	Report(y) z badań nr (y) No. of test report(s)	Wydany(-e) przez (y) Issued by
PN-BN 60730-2-9:2006	LA-11.083	SEP - BBJ
PN-BN 60730-2-4:2002+AL1:2003+AL2:2004+AL2:2005	LA-09.097	SEP - BBJ
PN-BN 60730-1:2002+AL2:2004+AL3:2005+AL4:2006	LA-08.185	SEP - BBJ
EN 60730-1:2009+AL1:2007+AL2:2007+AL3:2007+AL4:2006	136/2011.	Laboratorium SEP
EN 60730-1:2009+AL1:2007+AL2:2007+AL3:2007+AL4:2006	075/2009.	PLM Sp. z o.o.

Niniejszy certyfikat dotyczy wyłącznie wyrobów mających identyczne i spójne dane techniczne (dane techniczne) i spełniających wymagania ww. norm(ę).
 This certificate covers only the products with characteristics (technical data) same as of the tested sample and those complying with the requirements of the addressed standard(s).
 Prawa i obowiązki posiadacza niniejszego certyfikatu określa oddzielna umowa z BBJ.
 Rights and duties of this certificate holder are defined in a separate agreement with BBJ.

PCPA
 PRAWE CIERPIE
 CERTYFIKACJA
 WYBROW

AC 012
 BBJ

IAF
 INTERNATIONAL
 ACCREDITED
 REGULATORY AGENCY

Firma nagrodzona Złotą Odznaką Honorową SEP
 BBJ

Kierownik Jednostki Certyfikującej
 Certification Body Manager
x p. Brożek
 Teodor Pyszniak

Warszawa, 2011-11-10

STOWARZYSZENIE ELEKTRYKÓW POLSKICH
BIURO BADAWCZE DS. JAKOŚCI
 04-703 Warszawa, ul. Mieczysława Pożaryskiego 28
 tel.: +48 22 812 69 38; fax: +48 22 815 65 80; e-mail: bbj@bbj.pl

BBJ BBJ BBJ BBJ

CERTYFIKAT ZGODNOŚCI CE BBJ BBJ BBJ BBJ

CE CERTIFICATE OF CONFORMITY

nr CE/047/11
 No. CE/047/11

PLM Sp. z o.o.
 Ignacki 27a
 16-001 Kleosin, Poland

PLM Sp. z o.o.
 Ignacki 27a
 16-001 Kleosin, Poland

Regulatory
 Regulators

Typ: ecoMAX.
 Seria series: 700, 750, 800.
 Model model: RL, PL, WL, DL, TL, SL.

U: 230 V AC, 50 Hz; I_{max}: 6(6) A; T50; IP20.
 Do stosowania do przyrządów klasy I.
 Intended for use in class I equipment.

Wymieniony powyżej wyrób spełnia wymagania bezpieczeństwa norm(y):
 Addressed product complies with the safety requirements of the standard(s):

Norma(y) Standard(s)	Report(y) z badań nr (y) No. of test report(s)	Wydany(-e) przez (y) Issued by
EN-BN 60730-2-9:2006	LA-11.083	SEP - BBJ
EN 60730-2-4:2002+AL1:2003+AL2:2004+AL2:2005	LA-09.097	SEP - BBJ
PN-BN 60730-1:2002+AL2:2004+AL3:2005+AL4:2006	136/2011.	Laboratorium SEP
EN 60730-1:2009+AL1:2007+AL2:2007+AL3:2007+AL4:2006	075/2009.	PLM Sp. z o.o.

Spełnienie wymagań powyższych norm(ę) uznaje się za potwierdzenie zgodności z zasadniczymi wymaganiami określonymi w:
 Compliance with the requirements of the addressed standard(s) gives presumption of conformity with the essential requirements specified in:
 - Dyrektywę LVD 2006/95/WE (wznowioną do prawa polskiego rozporządzeniem Ministra Gospodarki z 2007-08-21, Dz. U. nr 155, poz. 1088) - LVD Directive 2006/95/EC (renewed into Polish law by Act of 2007-08-21, OJ No. 155, item 1088)
 - Dyrektywę EMC 2004/108/WE (wskazaną do prawa polskiego Ustawą z 2007-04-13, Dz. U. nr 62, poz. 556)
 - EMC Directive 2004/108/EC (implemented into Polish law by Act of 2007-04-13, OJ No. 62, item 556)
 stanowiąc niezbędny warunek dla oznakowania CE.
 Accomplishing mandatory terms of CE marking.
 Niniejszy certyfikat dotyczy wyłącznie wyrobów mających identyczne właściwości (parametry) jak przedstawiony do badań wzór i spełniających wymagania ww. norm(ę).
 This certificate covers only the products with characteristics same as of the tested sample and those complying with the requirements of the addressed standard(s).
 Wniosek, znakowanie CE powinno być umieszczone na wyrobach po sporządzeniu niezbędnej dokumentacji technicznej i zgodny z procedurą wyciągnięcia z wypracowanymi ww. dyrektyw (rozporządzenie).
 Moreover, CE marking shall be affixed on the products after the completion of the necessary technical documentation and in accordance with the CE marking procedure.
 Niniejszy certyfikat ma ważność z datą ustania domniemania zgodności ww. norm(ę) zharmonizowanych(ych) z wymaganiami zasadniczymi ww. dyrektyw(ę) (rozporządzenia(ów)).
 This certificate is valid until the date of cessation of presumption of conformity of the addressed harmonized standard(s) under the addressed directive(s) (decision(s)).

Firma nagrodzona Złotą Odznaką Honorową SEP
 BBJ

Kierownik Jednostki Certyfikującej
 Certification Body Manager
x p. Brożek
 Teodor Pyszniak

Warszawa, 2011-11-10

	4 Nadzór			1 Czas nadzoru	<1,60>	30
				2 Czas podawania NADZÓR	<0,0>	0
				3 Przerwa podaw. NADZÓR	<1,30>	10
				4 Wydzi.pracy nadmuchu	<0,99>	3
	5 Sonda Lambda			1 Praca z sondą Lambda		Wyłacz Włacz
				2 Parametr A Lambda		1
				3 Parametr B Lambda		120
				4 Parametr C Lambda		0
				5 Zakres korekcji nadm.	<0,30>	25
				6 Blokada podajnika	<0,0;10,0>	5,0
				7 Detekcja paliwa – ilen	<15,21>	17
				8 Detekcja paliwa – czas	<0;100>	5
				6 Wybór termostatu		Wyłączony
				7 Min.temp.kotła	<65,87>	65
				8 Max.temp.kotła	<66,88>	88
				9 Min.moc nadmuchu	<10;100>	50 30
				10 Czas detekcji paliwa	<0,250>	5
				11 Tspalin braku paliwa	<40;150>	90
				12 Max. temp podajnika	<0,90>	90
				13 Czas cyklu pogrzeb.	<2,500>	200
				14 Czas pracy podajnika 2	<0,255>	20
				15 Czas przerwy podaj. 2	<0,100>	20
				16 Kocioł rezerwowy	<0,60>	0
				17 Alarmy	<0,127>	0
				18 Temp. schładz. kotła	<85,95>	90
				19 Parametr A FL		6
				20 Parametr B FL		30
				21 Parametr C FL		15
				22 Blokada od termostatu		
						NIE TAK
2 Ustawienia CO i CWU				1 Temp. załączenia CO	<40,80>	55
				2 Pozostój CO gdy ład.CWU	<0,99>	0
				3 Min.temp.CWU	<20,55>	20
				4 Max.temp.CWU	<25,80>	55
				5 Podw.kotła od CWU i M.	<2,15>	5
				6 Wydzi. pracy CWU	<0,39>	0
				7 Czas postójki cyrkul.		
				8 Czas pracy cyrkul.		
				9 Pompa kotła		
						NIE TAK
				10 Blokada pompy CO		
						NIE TAK
3 Ustawienia bufora				1 Włączenie pracy		Wyłączona Włączona
				2 Temp.rozpoczęcia ład.	<40,85>	40
				3 Temp.zakończenia ład.	<40,85>	60
4 Ustawienia miesz. 1				1 Obsługa mieszacza		Wyłączona Włączona CO Włacz. podłog. Tylko pompa
						Uniwersalny
				2 Wybór termostatu		30
				3 Min.temp.mieszacza	<20,85>	55
				4 Max.temp.mieszacza	<30,85>	5
				5 Zakres proporcjonal.		130
				6 Stała czasu całkow.	<10,255>	140
				7 Czas otwarcia zaworu		
				8 Wyki.pompy od term.		
						NIE TAK
				9 Nieczułość mieszacza	<0,0;4,0>	2,0
5 Ustawienia miesz. 2						
6 Pokaż zaawansowane						NIE TAK
7 Liczniki serwisowe						
8 Przywr.ust.serwis.						

Tabela nr 7. Ustawienia regulatora ecoMAX 810P kotła Smart Fire – strona 2

Przeznaczone dla klienta.

HKS Lazar sp. z o.o.
ul. Wodzisławska 15 B
44-335 Jastrzębie Zdrój
tel. +48 32 472 95 78
www.hkslazar.pl

**Karta Gwarancyjna i Poświadczenie o jakości i kompletności kotła
Smart Fire**

(SF 21 150L / 240L / 470L* - *niepotrzebne skreślić)

(SF 41 150L / 240L / 470L* - *niepotrzebne skreślić)

Numer produkcyjny kotła Moc kotła

Użytkownik (Nazwisko, imię)

Adres (ulica, miasto, kod poczt.)

Telefon / Faks

Sposób zabezpieczenia termicznego kotła*: **zawór czterodrogowy z silownikiem**

*- *niepotrzebne skreślić*

zawór TV55 / Grupa hydrauliczna TV

Nastawę parametrów urządzenia przeprowadza autoryzowana firma serwisowa firmy HKS Lazar.
Kompletność wraz z wyposażeniem gwarantuje firma HKS Lazar.

Nie wypełniona Karta gwarancyjna jest nieważna.

Rodzaj pomiaru	Wartość
Ciąg kominowy (Pa)	
Temperatura spalin (°C)	
Kubatura kotłowni (m ³)	
Pole otworu wentylacji nawiewnej (cm ²)	

Użytkownik potwierdza, że:

1. Podczas rozruchu przeprowadzonym przez firmę serwisową urządzenie nie wykazywało żadnych wady;
2. Otrzymał Instrukcję montażu i obsługi urządzenia z wypełnioną Kartą Gwarancyjną i Poświadczeniem o jakości i kompletności kotła oraz obowiązujący cennik HKS LAZAR;
3. Był zaznajomiony z obsługą i konserwacją kotła.

Sądem właściwym dla roszczeń stron związanych z gwarancją jest sąd powszechny właściwy dla siedziby HKS LAZAR.

.....
Data produkcji

.....
Pieczętka firmowa

.....
Kontrola techniczna (podpis)

.....
Data instalacji
(pieczętka, podpis)

.....
Serwis HKS LAZAR
(pieczętka, podpis)

.....
Imię, nazwisko, adres, data
i podpis użytkownika

Klient oraz firma instalacyjna i serwisowa własnoręcznym podpisem wyrażają zgodę na przetwarzanie swoich danych osobowych dla potrzeb prowadzenia ewidencji serwisowej i marketingu zgodnie z ustawą z dnia 29/08/1997 o Ochronie Danych Osobowych Dz.U.Nr133poz 883.

Instrukcja Smart Fire
HKS LAZAR

wer. 05/12/2013/PL/SL V2.0
str.49

Przeznaczone dla serwisu.

HKS Lazar sp. z o.o.
ul. Wodzisławska 15 B
44-335 Jastrzębie Zdrój
tel. +48 32 472 95 78
www.hkslazar.pl

**Karta Gwarancyjna i Poświadczenie o jakości i kompletności kotła
Smart Fire**

(SF 21 150L / 240L / 470L* - *niepotrzebne skreślić)

(SF 41 150L / 240L / 470L* - *niepotrzebne skreślić)

Numer produkcyjny kotła Moc kotła

Użytkownik (Nazwisko, imię)

Adres (ulica, miasto, kod poczt.)

Telefon / Faks

Sposób zabezpieczenia termicznego kotła*: **zawór czterodrogowy z silownikiem**

*- *niepotrzebne skreślić*

zawór TV55 / Grupa hydrauliczna TV

Nastawę parametrów urządzenia przeprowadza autoryzowana firma serwisowa firmy HKS Lazar.
Kompletność wraz z wyposażeniem gwarantuje firma HKS Lazar.

Nie wypełniona Karta gwarancyjna jest nieważna.

Rodzaj pomiaru	Wartość
Ciąg kominowy (Pa)	
Temperatura spalin (°C)	
Kubatura kotłowni (m ³)	
Pole otworu wentylacji nawiewnej (cm ²)	

Użytkownik potwierdza, że:

1. Podczas rozruchu przeprowadzonym przez firmę serwisową urządzenie nie wykazywało żadnych wady;
2. Otrzymał Instrukcję montażu i obsługi urządzenia z wypełnioną Kartą Gwarancyjną i Poświadczeniem o jakości i kompletności kotła oraz obowiązujący cennik HKS LAZAR;
3. Był zaznajomiony z obsługą i konserwacją kotła.

Sądem właściwym dla roszczeń stron związanych z gwarancją jest sąd powszechny właściwy dla siedziby HKS LAZAR.

.....
Data produkcji

.....
Pieczętka firmowa

.....
Kontrola techniczna (podpis)

.....
Data instalacji
(pieczętka, podpis)

.....
Serwis HKS LAZAR
(pieczętka, podpis)

.....
Imię, nazwisko, adres, data
i podpis użytkownika

Klient oraz firma instalacyjna i serwisowa własnoręcznym podpisem wyrażają zgodę na przetwarzanie swoich danych osobowych dla potrzeb prowadzenia ewidencji serwisowej i marketingu zgodnie z ustawą z dnia 29/08/1997 o Ochronie Danych Osobowych Dz.U.Nr133poz 883.

Instrukcja Smart Fire
HKS LAZAR

wer. 05/12/2013/PL/SL V2.0
str.52

Przeznaczone dla HKS Lazar (proszę wypełnić i przesłać na adres HKS Lazar).

HKS Lazar sp. z o.o.

ul. Wodzisławska 15 B

44-335 Jastrzębie Zdrój

tel. +48 32 472 95 78

www.hkslazar.pl

Karta Gwarancyjna i Poświadczenie o jakości i kompletności kotła Smart Fire

(SF 21 150L / 240L / 470L* - *niepotrzebne skreślić)

(SF 41 150L / 240L / 470L* - *niepotrzebne skreślić)

Numer produkcyjny kotła Moc kotła

Użytkownik (Nazwisko, imię)

Adres (ulica, miasto, kod poczt.)

Telefon / Faks

Sposób zabezpieczenia termicznego kotła*: **zawór czterodrogowy z silownikiem**

*- *niepotrzebne skreślić*

zawór TV55 / Grupa hydrauliczna TV

Nastawę parametrów urządzenia przeprowadza autoryzowana firma serwisowa firmy HKS Lazar.

Kompletność wraz z wyposażeniem gwarantuje firma HKS Lazar.

Nie wypełniona Karta gwarancyjna jest nieważna.

Rodzaj pomiaru	Wartość
Ciąg kominowy (Pa)	
Temperatura spalin (°C)	
Kubatura kotłowni (m ³)	
Pole otworu wentylacji nawiewnej (cm ²)	

Użytkownik potwierdza, że:

1. Podczas rozruchu przeprowadzonym przez firmę serwisową urządzenie nie wykazywało żadnych wady;
2. Otrzymał Instrukcję montażu i obsługi urządzenia z wypełnioną Kartą Gwarancyjną i Poświadczeniem o jakości i kompletności kotła oraz obowiązujący cennik HKS LAZAR;
3. Był zaznajomiony z obsługą i konserwacją kotła.

Sądem właściwym dla roszczeń stron związanych z gwarancją jest sąd powszechny właściwy dla siedziby HKS LAZAR.

.....
Data produkcji

.....
Pieczętka firmowa

.....
Kontrola techniczna (podpis)

.....
Data instalacji
(pieczętka, podpis)

.....
Serwis HKS LAZAR
(pieczętka, podpis)

.....
Imię, nazwisko, adres, data
i podpis użytkownika

Klient oraz firma instalacyjna i serwisowa własnoręcznym podpisem wyrażają zgodę na przetwarzanie swoich danych osobowych dla potrzeb prowadzenia ewidencji serwisowej i marketingu zgodnie z ustawą z dnia 29/08/1997 o Ochronie Danych Osobowych Dz.U.Nr133poz 883.

Instrukcja Smart Fire
HKS LAZAR

wer. 05/12/2013/PL/SL V2.0
str.53

Przeznaczone dla archiwum.

HKS Lazar sp. z o.o.
ul. Wodzisławska 15 B
44-335 Jastrzębie Zdrój
tel. +48 32 472 95 78
www.hkslazar.pl

**Karta Gwarancyjna i Poświadczenie o jakości i kompletności kotła
Smart Fire**

(SF 21 150L / 240L / 470L* - *niepotrzebne skreślić)

(SF 41 150L / 240L / 470L* - *niepotrzebne skreślić)

Numer produkcyjny kotła Moc kotła

Użytkownik (Nazwisko, imię)

Adres (ulica, miasto, kod poczt.)

Telefon / Faks

Dystrybutor

Sposób zabezpieczenia termicznego kotła*: ***zawór czterodrogowy z silownikiem***

*- *niepotrzebne skreślić*

zawór TV55 / Grupa hydrauliczna TV

Nastawę parametrów urządzenia przeprowadza autoryzowana firma serwisowa firmy HKS Lazar.
Kompletność wraz z wyposażeniem gwarantuje firma HKS Lazar.

Nie wypełniona Karta gwarancyjna jest nieważna.

Rodzaj pomiaru	Wartość
Ciąg kominowy (Pa)	
Temperatura spalin (°C)	
Kubatura kotłowni (m ³)	
Pole otworu wentylacji nawiewnej (cm ²)	

Użytkownik potwierdza, że:

1. Podczas rozruchu przeprowadzonym przez firmę serwisową urządzenie nie wykazywało żadnych wady;
2. Otrzymał Instrukcję montażu i obsługi urządzenia z wypełnioną Kartą Gwarancyjną i Poświadczeniem o jakości i kompletności kotła oraz obowiązujący cennik HKS LAZAR;
3. Był zaznajomiony z obsługą i konserwacją kotła.

Sądem właściwym dla roszczeń stron związanych z gwarancją jest sąd powszechny właściwy dla siedziby HKS LAZAR.

.....
Data produkcji

.....
Pieczętka firmowa

.....
Kontrola techniczna (podpis)

.....
Data instalacji
(pieczętka, podpis)

.....
Serwis HKS LAZAR
(pieczętka, podpis)

.....
Imię, nazwisko, adres, data
i podpis użytkownika

Klient oraz firma instalacyjna i serwisowa własnoręcznym podpisem wyrażają zgodę na przetwarzanie swoich danych osobowych dla potrzeb prowadzenia ewidencji serwisowej i marketingu zgodnie z ustawą z dnia 29/08/1997 o Ochronie Danych Osobowych Dz.U.Nr133poz 883.

Instrukcja Smart Fire
HKS LAZAR

wer. 05/12/2013/PL/SL V2.0
str.54